



PREZENTACJA FIRMY | PORTFOLIO PRODUKTÓW

# ROZWIĄZANIA Z POTENCJAŁEM



PARTNERSTWO

RÓZWÓJ

KOMP

IN

INNOWACJE

LIDER BRANŻY

KOMPATYBILNOŚĆ

NAJSZERSZA OFERTA

PARTNERSTWO

OFERTA O NAJLEPSZEJ RELACJI CENA/JAKOŚĆ

INNOWACJE

NAJBARDZIEJ INNOWACYJNA FIRMA

JAKOŚĆ

KOMPATYBILNOŚĆ



# Firma aluplast

Lider rynku profili okiennych z PVC

SPÓŁKA ALUPLAST UTWORZONA ZOSTAŁA W 1995 ROKU W POZNANIU. NA POCZĄTKU SWOJEJ DZIAŁALNOŚCI ZATRUDNIAŁA 8 OSÓB, A W PIERWSZYM ROKU DZIAŁALNOŚCI OSIĄGNĘŁA OBRÓT NA POZIOMIE 4 MLN PLN. DZIŚ, PO PONAD 23 LATACH DZIAŁALNOŚCI, ALUPLAST JEST NAJWIĘKSZYM NA RYNKU POLSKIM DOSTAWCĄ SYSTEMÓW OKIENNYCH I DRZWIOWYCH Z PVC.

NOWOCZESNY  
ZAKŁAD  
PRODUKCYJNY  
NA POWIERZCHNI  
**60 000 M<sup>2</sup>**

**60 000**  
TON PRZEROBU  
SUROWCA  
ROCZNIE

PONAD  
**300**  
PARTNERÓW  
HANDLOWYCH

OKOŁO  
**550**  
MILIONÓW  
PLN OBROTU

**500**  
ZATRUDNIONYCH  
OSÓB

Firma zatrudnia ok. 500 osób, dysponuje nowoczesnym zakładem produkcyjnym na powierzchni ponad 60 000 mkw. i realizuje obroty roczne na poziomie ok. 550 mln PLN, zapewniające jej pozycję lidera w segmencie dostawców systemów okiennych z PVC.

Okna i drzwi z PVC w oparciu o oferowane przez firmę systemy wykonuje obecnie ponad trzystu producentów stolarki otworowej. Bogactwo oferty i jej innowacyjność są jedną z przyczyn osiągnięcia przez aluplast pozycji lidera w Polsce.

Praktycznie co roku wprowadzane są na rynek nowe rozwiązania, umożliwiające zwiększanie konkurencyjności współpracujących z nami producentów okien.

Aluplast aktywnie uczestniczy w życiu branży stolarki otworowej: jest założycielem i aktywnym członkiem Związku Producentów, Dostawców i Dystrybutorów POLSKIE OKNA I DRZWI. Dużą wagę i wysiłek przywiązujemy do edukowania oraz szkolenia producentów i sprzedawców okien, gdyż zaawansowane rozwiązania techniczne wymagają również wiedzy na temat ich zastosowania, jak też sprzedaży. Od 2009 roku aluplast jest wydawcą branżowego magazynu Profiokno ([www.profiokno.pl](http://www.profiokno.pl)) poświęconego tematyce stolarki okiennej i drzwiowej. Pionierskim przedsięwzięciem o charakterze edukacyjnym jest również wydanie książki „Vademecum okien PVC” - kompendium wiedzy o oknach PVC.

Nasza działalność oraz oferta produktowa od wielu lat znajdują uznanie zarówno fachowców, jak również klientów, czego dowodem jest wiele prestiżowych wyróżnień m.in.: Złoty Medal MTP, Budowlana Marka Roku, Herkules Budownictwa, Top Builder, Lider Rynku Stolarki Budowlanej, czy Kreator Budownictwa.

W prowadzonych od siedmiu lat przez Centrum Analiz Branżowych badaniach jesteśmy wysoko oceniani przez producentów okien w kategoriach najszersza oferta, oferta o najlepszej relacji cena do jakości oraz najbardziej innowacyjna firma.





# Nasza filozofia

Nasza recepta na sukces rynkowy

## INNOWACYJNOŚĆ

Innowacje i rozwój to kluczowe fundamenty filozofii aluplast. Dbamy, aby nasze produkty były synonimem wysokiej jakości, najnowszych technologii oraz doskonałych rozwiązań. Przywództwo technologiczne jest przy tym ściśle związane z ciągłym koncentrowaniem się na kliencie i jego potrzebach, które są często bodźcem do ulepszania naszych produktów.

## KOMPATYBILNOŚĆ

Podstawą naszej polityki rozwoju produktów jest ich kompatybilność. Konstruowanie otwartych systemów, które mogą być ze sobą wzajemnie łączone, umożliwia ich stałą rozbudowę i swobodę wyboru rozwiązań najlepiej dostosowanych do potrzeb rynku. Tym samym rozwijając istniejące systemy, wyznaczamy stale nowe standardy.



POPRAZ PRZEMYSŁANĄ POLITYKĘ FIRMY TWORZYMY PODSTAWY EFEKTYWNEGO ROZWOJU DLA NAS I DLA NASZYCH PARTNERÓW. JESTEŚMY PRZEKONANI, ŻE TA FILOZOFIA, KTÓRA DOPROWADZIŁA NAS DO MIEJSCA, W KTÓRYM OBECNIE JESTEŚMY, JEST GWARANCJĄ NASZYCH WSPÓLNYCH OSIĄGNIĘĆ W PRZYSZŁOŚCI.

## PRZYWÓDZTWO TECHNOLOGICZNE

Celem firmy aluplast jest nie tylko ciągły rozwój znajdujących się w naszej ofercie produktów, ale też poszukiwanie rozwiązań optymalizujących procesy produkcyjne. Nasze podejście do biznesu to także proekologiczna organizacja produkcji, dzięki której chronimy środowisko naturalne.

## ELASTYCZNOŚĆ

Naszą olbrzymią siłą jest elastyczność. Dzięki płaskiej strukturze organizacyjnej oraz krótkim drogom podejmowania decyzji jesteśmy w stanie szybko reagować na oczekiwania klientów oraz trendy rynkowe.

## PARTNERSTWO

Kluczem do sukcesu jest dla nas ciągły, intensywny kontakt między nami a klientami, gdyż tylko to pozwala na uzyskanie efektu synergii wspólnych działań.



# Technologie

Przewaga dzięki innowacji

INTELIĞENTNE ROZWIĄZANIA SYSTEMOWE STAJĄ SIĘ RZECZYWISTOŚCIĄ. LEKKIE, POZBAWIONE WZMOCNIEŃ STALOWYCH WEWNĄTRZ PROFILI ELEMENTY KONSTRUKCYJNE, OGRANICZAJĄCE PRZY TYM ZNACZĄCO STRATY ENERGII W BUDYNKACH, TO NOWE ARGUMENTY I KORZYŚCI, KTÓRE PRODUCENTOM OKIEN OFERUJE ALUPLAST®



OBSERWUJĄC TRENDY RYNKOWE, GDZIE Z JEDNEJ STRONY WCIAŻ DĄŻY SIĘ DO POPRAWY WŁAŚCIWOŚCI CIEPLNYCH OKIEN, A Z DRUGIEJ STRONY OCZEKUJE SIĘ MOŻLIWOŚCI TWORZENIA CORAZ WIĘKSZYCH, STABILNYCH I WYGODNYCH W UŻYTKOWANIU KONSTRUKCJI, MOŻNA DOJŚĆ DO PRZEKONANIA IŻ PRZYSZŁOŚĆ POWINNA NALEŻEĆ DO TECHNOLOGII WKLEJANIA SZYB. Z PEWNOŚCIĄ DO POPULARYZACJI TECHNOLOGII WKLEJANIA SZYB MOŻE SIĘ PRZYCZYNIĆ NAJNOWSZE ROZWIĄZANIE SYSTEMOWE ALUPLAST – MULTIFALZ.

## Multifalz

### Seryjna przyszłość

Technologia Multifalz firmy aluplast to rozwiązanie systemowe, polegające się na konstruowaniu multifunkcyjnych profili PVC, które można zastosować zarówno przy konwencjonalnym szkleniu z użyciem podkładek, jak i przy wklejaniu szyb. Ułatwia to producentom spełnianie zróżnicowanych potrzeb klientów, przy jednoczesnym ograniczeniu ilości pozycji asortymentowych w magazynie. Technologie te mogą być stosowane naprzemiennie lub łączone w zależności od potrzeb, np. możliwe jest poprawianie właściwości cieplnych konstrukcji, wyeliminowanie wzmocnień stalowych i wklejanie

szyb lub też zastosowanie przy większych gabarytach okien zarówno zbrojenia wzmocnieniami stalowymi, jak i technologii wklejania szyb. W oparciu o jeden profil skrzydła, w zależności od potrzeb i wymagań inwestora, można tym samym zaoferować klientom szereg dodatkowych korzyści, związanych z technologią wklejanej szyby. A wachlarz dodatkowych korzyści, poza poprawą izolacyjności termicznej, jest całkiem spory.

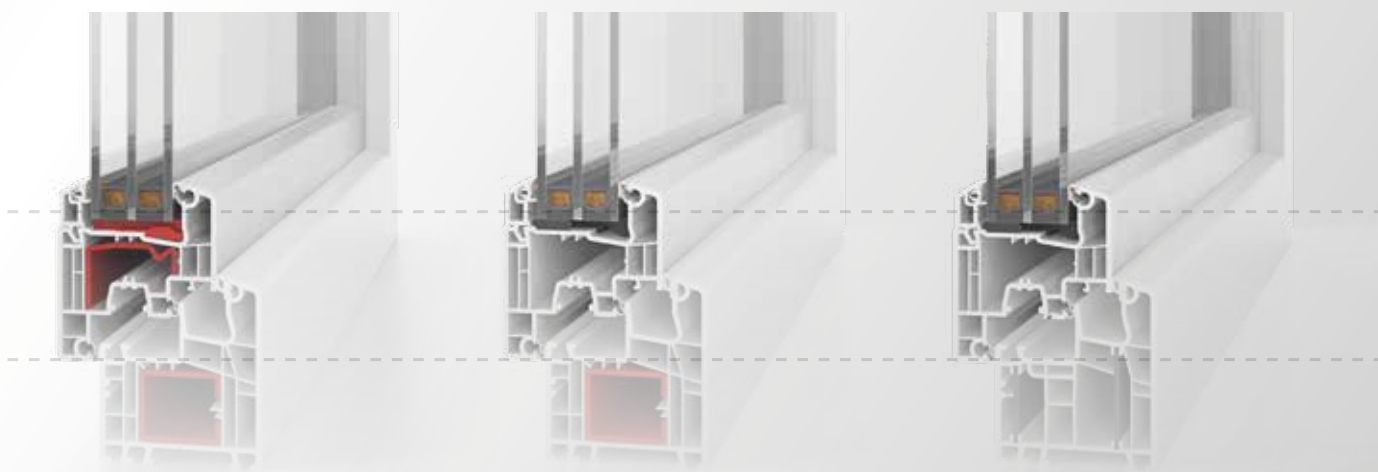

NA PODKŁADKACH

WKLEJANA

ENERGETO



# Bonding inside

## Silne połączenie

WRAZ Z TECHNOLOGIĄ BONDING INSIDE, ALUPLAST PO RAZ KOLEJNY WYZNACZA KIERUNKI ROZWOJU W BRANŻY.

Idea technologii „bonding inside” opiera się na zmianie zasady konstrukcyjnej, polegającej na uczynieniu w tym rozwiązaniu szyby elementem konstrukcyjnym okna.

Klej nakładany na całym obwodzie styku szyby z ramą trwale łączy je ze sobą i sprawia, że w każdej chwili wszystkie płaszczyzny szkła znajdują właściwe podparcie, co nie tylko jest zjawiskiem korzystnym dla wyrównywania naprężeń powstających w taflach pakietu, ale również stabilizuje i utrzymuje w dopuszczalnych granicach po-

datność kształtownika na odkształcenia pod wpływem działania sił powstających na skutek zewnętrznych zjawisk atmosferycznych oraz obciążeń eksploatacyjnych.

Dzięki stałemu połączeniu szyby i skrzydła zmniejsza się ryzyko wykrzywienia, wygięcia, a także osiadania skrzydła, tym samym wydłuża czas eksploatacji skrzydeł bez potrzeby ich regulacji.

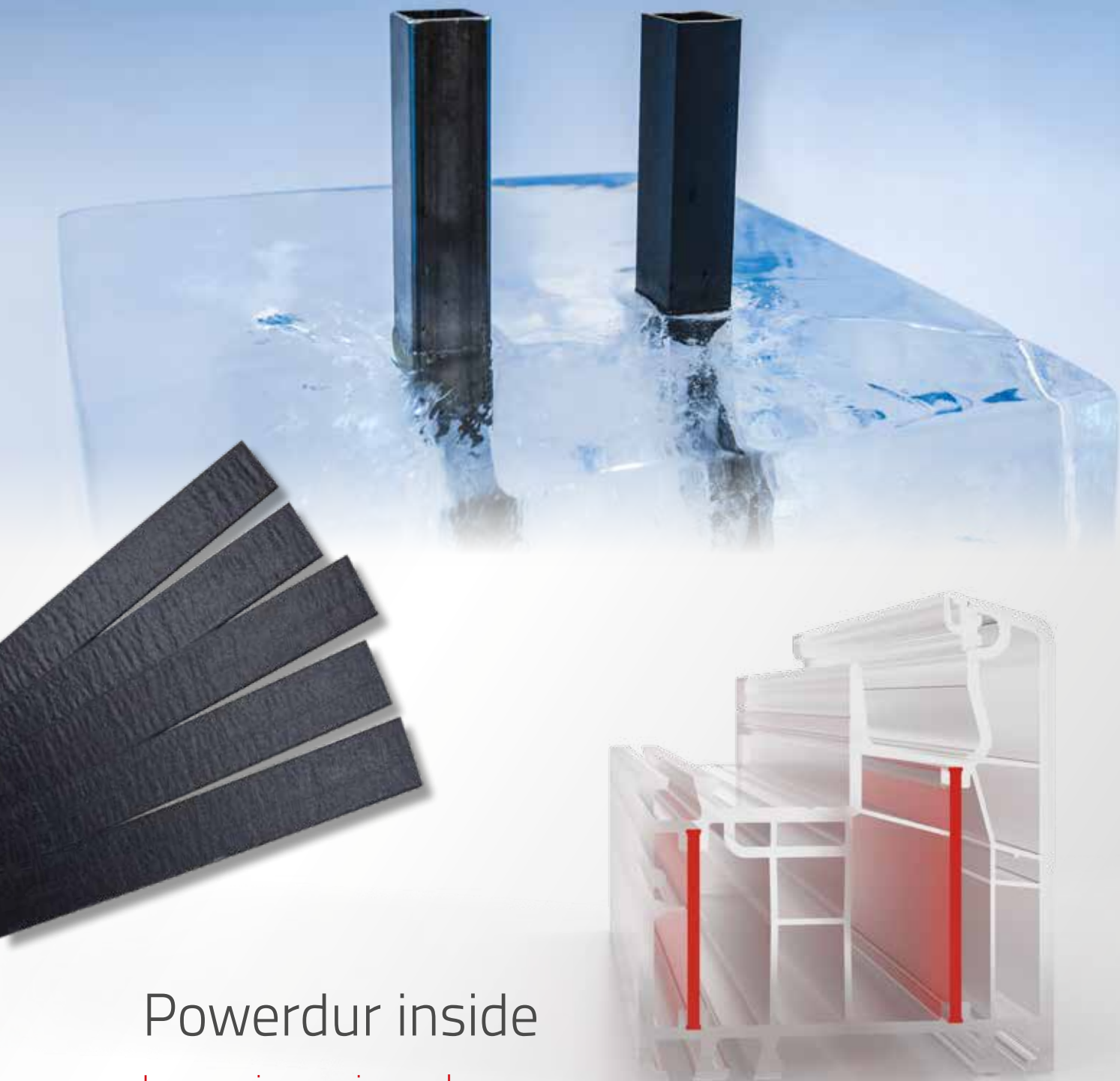

## Powerdur inside

### Innowacja na miarę sukcesu

Metalowe usztywnienie w profilach ram okiennych tworzy, wskutek wysokiej przewodności cieplnej, mostek termiczny. W profilach energeto® wzmocnione włóknem szklanym wzmocnienia kompozytowe Ultradur® High Speed, opracowane we współpracy z firmą BASF, zastępują stal stosowaną w konwencjonalnych ramach okiennych z PVC i zapewniają zdecydowanie lepsze właściwości izolacji cieplnej przy tych samych mechanicznych właściwościach okna. Okna z profilami ze wzmocnieniem

„powerdur inside” mogą być wykonywane w takich samych rozmiarach jak z profili ze wzmocnieniem stalowym.

Zastosowanie powerdur pozwala na uzyskanie wyraźnej poprawy właściwości cieplnych profili, co wiąże się w dużej mierze z przewodnością cieplną Ultradur High Speed, która jest **50-krotnie niższa od przewodności stali**.

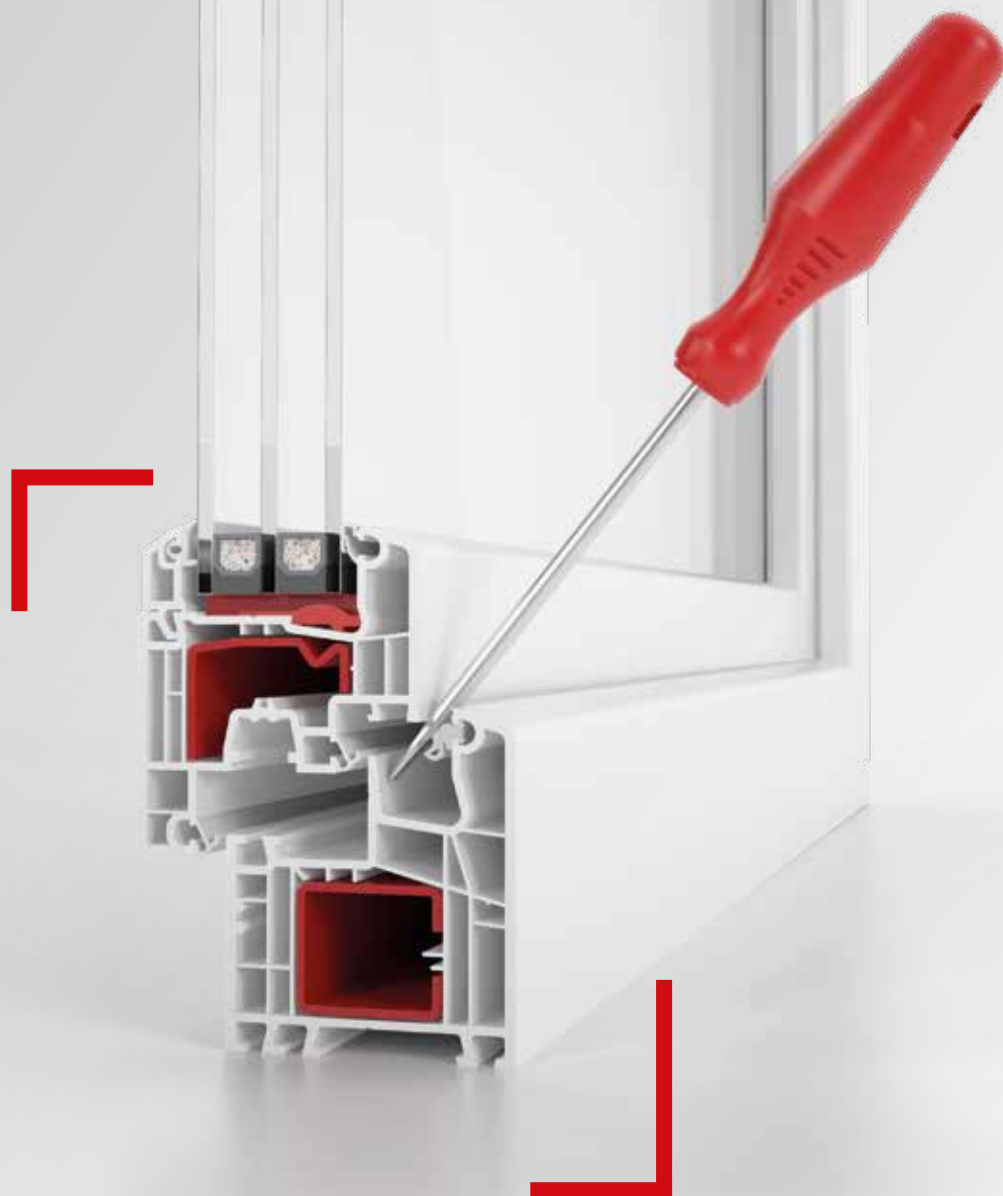

## Safetec inside

Dla jeszcze lepszego zabezpieczenia przed włamaniem

OCHRONĘ PRZECIWWŁAMANIOWĄ NALEŻY KONIECZNIE UWZGLĘDNIĆ PRZY ZAKUPIE OKIEN – W WIĘKSZOŚCI PRZYPADKÓW WŁAMAŃ SPRAWCY DOSTAJĄ SIĘ DO DOMU LUB MIESZKANIA WŁAŚNIE PRZEZ OKNO.

Włamywacze rabują wszystkie wartościowe przedmioty i jak najszybciej uciekają z miejsca przestępstwa. Dlatego liczy się każda minuta, w której okno opiera się próbom włamania. Udowodniono, że jeśli sprawcy w ciągu kilku minut nie dostaną się do środka, najczęściej rezygnują z próby włamania.

Systemy aluplast MD to jedne z niewielu na rynku systemów z tzw. „**klasycznym środkowym uszczelnieniem**”. Specjalna ekstrudowana przyłga środkowa, do której mocno przylega trzecia, wewnętrzna uszczelka zapewnia lepszą szczelność całej konstrukcji, poprawia właściwości cieplne i akustyczne, jak również utrudnia wyważenie skrzydła, blokując możliwość dojścia do okuć.



INSTYTUT DOMÓW PASYWNYCH  
W DARMSTADT WYDAŁ NA OKNA  
W SYSTEMIE ENERGETO® 8000 FOAM  
INSIDE CERTYFIKAT REKOMENDUJĄCY JE  
JAKO **DOSKONAŁE ROZWIĄZANIE**  
**DO DOMÓW PASYWNYCH.**

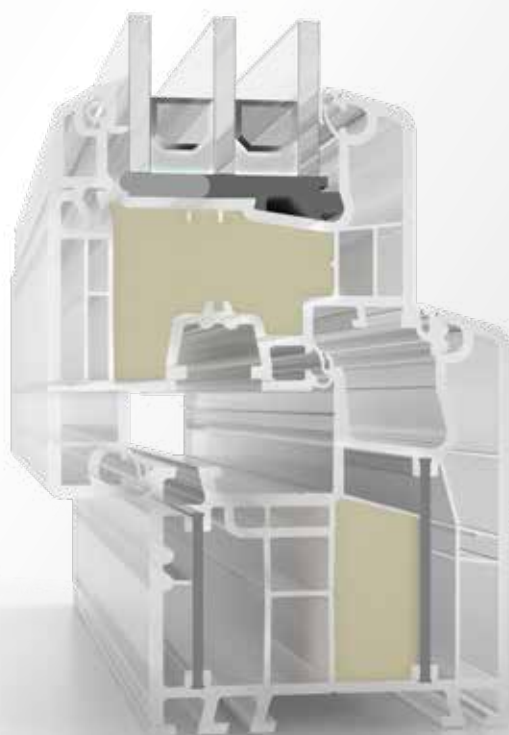

## Foam inside

### Maksimum izolacji - minimum strat ciepła

TECHNOLOGIA „FOAM INSIDE” JEST KOLEJNYM PRZEŁOMOWYM KROKIEM POZWALAJĄCYM NA REALNĄ POPRAWĘ WŁAŚCIWOŚCI CIEPLNYCH OKIEN.

Jest to możliwe dzięki wypełnieniu wewnętrznych komór kształtowników dodatkowym materiałem izolacyjnym po ostatecznym zgrzaniu ram ościeżnic lub skrzydeł.

Wprowadzenie pianki poliuretanowej odbywa się przy zastosowaniu specjalnej maszyny aplikującej piankę do zaprojektowanych odpowiednio komór. Piana, zwiększając swoją objętość, wypełnia całkowicie przestrzeń ram okiennych aż po narożniki.

Po wypełnieniu komór profili możliwe jest obniżenie współczynnika przenikania ciepła profili do  $U_f=0,79$  W/m<sup>2</sup>K, co pozwala uzyskać współczynnik dla całego okna o wartości  $U_w=0,61$  W/m<sup>2</sup>K.



# Systemy energeto®

Okna modyfikowane energetycznie

SYSTEMY ENERGETO® TO PRZYKŁAD WYKORZYSTANIA I POŁĄCZENIA W OBRĘBIE JEDNEJ TECHNOLOGII WSZYSTKICH CZYNNIKÓW NIEZBĘDNYCH DO OPTYMALIZACJI OKIEN PVC POD KĄTEM OGRANICZANIA STRAT CIEPŁA. TO SYSTEMY REKOMENDOWANE DO NOWOCZESNYCH BUDYNKÓW ENERGOOSZCZĘDNYCH I PASYWNYCH.

POWERDUR + BONDING INSIDE = ENERGETO®

BARDZO NISKA PRZENIKALNOŚĆ CIEPLNA JEST Z PEWNOŚCIĄ NAJWAŻNIEJSZĄ I PODSTAWOWĄ WŁAŚCIWOŚCIĄ **SYSTEMÓW OKIENNYCH ENERGETO®**, KTÓRE BEZ WĄTPIENIA SĄ NAJBARDZIEJ ŚMIAŁĄ KONCEPCJĄ OKIENNĄ OSTATNICH LAT, OPARTĄ O TRZY JEDNOCZEŚNIE REALIZOWANE ZAŁOŻENIA:

### BONDING INSIDE

Wykorzystanie szyb zespolonych i technologii wklejania szyby we wrąb skrzydła do osiągnięcia zakładanych parametrów statycznych i cieplnych konstrukcji okiennych.



### POWERDUR INSIDE

Wylimitowanie wzmocnień stalowych z kształtowników okiennych i zastąpienie ich wzmocnieniami kompozytowymi z domieszką włókien szklanych „powerdur inside”



### FOAM INSIDE

Możliwość uzyskania dalszej poprawy przenikalności cieplnej profili poprzez opcjonalne wypełnianie, po procesie zgrzewania konstrukcji, przestrzeni niektórych komór wewnętrznych pianą poliuretanową.

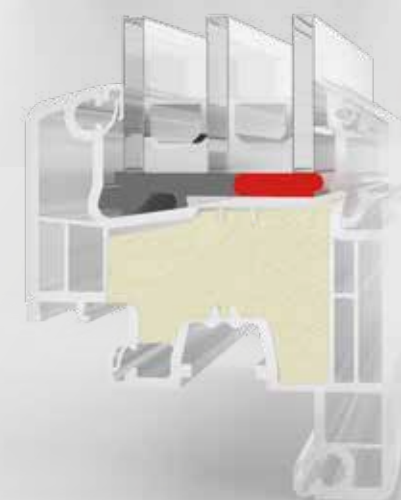



energeto® 5000 view



konwencjonalny system

# Mniej znaczy więcej

Nowe trendy w kształtowaniu wyglądu elewacji

DESIGN NOWEGO ENERGETO® 5000 VIEW WPISUJE SIĘ W TREND KREOWANIA MINIMALISTYCZNEJ OPTYKI ELEWACJI PRZY JEDNOCZESNYM ZAPEWNIENIU DOSKONAŁYCH WŁAŚCIWOŚCI CIEPLNYCH KONSTRUKCJI.



# WYJĄTKOWY DESIGN

SKRZYDŁO PRZYMYKOWE

## energeto® 5000 view

głębokość zabudowy 70 mm

- współczynnik przenikalności  $U_f = 1.0 \text{ W/m}^2\text{K}$
- system uszczelnienia środkowego
- szerokość szklenia 49 mm
- innowacyjne rozwiązanie skrzydła
- wyjątkowo delikatna optyka okna z zewnątrz
- potwierdzona testami klasa odporności na włamanie RC2
- możliwość wykonania ukrytego odwodnienia
- znakomita izolacja akustyczna
- delikatny, klasyczny kształt profilu dla przepłnionych światłem wewnątrz
- wyrafinowana optyka dzięki zastosowaniu nakładek aluminiowych aluskin®



NOWOCZESNY DESIGN  
I DOSKONAŁE  
WŁAŚCIWOŚCI CIEPLNE

NAJNOWSZY SYSTEM ENERGETO 5000 VIEW IDZIE W KIERUNKU WYRAŹNIE USTRUKTURYZOWANEGO, PROSTEGO WYGLĄDU FASADY, GDZIE DĄŻY SIĘ DO OGRANICZENIA WIDOCZNOŚCI ELEMENTÓW KONSTRUKCYJNYCH I UZYSKUJE SIĘ OPTYCZNE WRAŻENIE KONSTRUKCJI STAŁOSZKLONEJ.

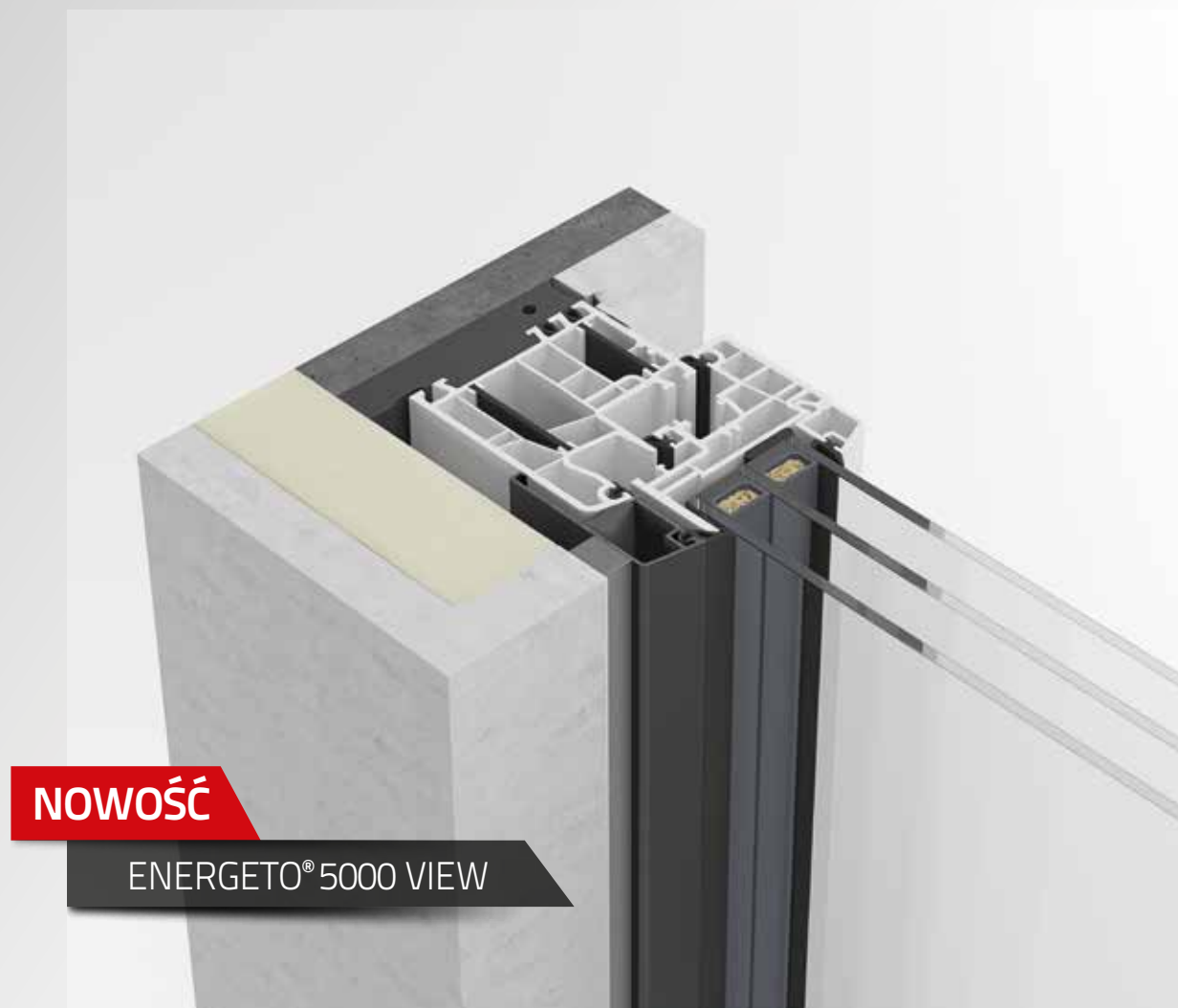

**NOWOŚĆ**

**ENERGETO® 5000 VIEW**

Niezwykłe delikatny wygląd okna z widoczną z zewnątrz powierzchnią ramy o szerokości zaledwie 109 mm wychodzi naprzeciw życzeniom klientów w zakresie maksymalizowania powierzchni przezroczystych, co skutkuje m.in. większą ilością wpadającego do pomieszczeń światła i zapewnia dodatkowe zyski energii słonecznej. Z uwagi na dzisiejszy sposób montowania okien rama zostaje prawie w całości osłonięta warstwą ocieplenia i tynku. Dzięki temu z zewnątrz widoczna jest tylko minimalna część ramy wokół szklanej tafli, a dodatkowo polepsza to właściwości cieplne całej konstrukcji.

Poprzez zastosowanie nakładek na zewnętrzne powierzchnie profili uzyskujemy wysokowartościowy wygląd, zwiększoną wytrzymałość oraz różnorodność kolorystyczną lakierowanych na dowolny kolor RAL profili aluminiowych.

Firma aluplast wierna zasadzie nowoczesnej architektury „less is more” oferuje doskonały produkt dla architektów, który otwiera przed nimi nowe możliwości w zakresie kształtowania wyglądu elewacji, przy zachowaniu doskonałych właściwości termicznych.



OKNA MODYFIKOWANE ENERGETYCZNIE

## energeto® 5000

głębokość zabudowy 70 mm

- współczynnik przenikalności  $U_f = 1.0 \text{ W/m}^2\text{K}$
- system uszczelnienia środkowego (3 uszczelki)
- szerokość szklenia do 41 mm
- dwa warianty skrzydła (classic-line niezlicowany | classic-line półzlicowany)
- potwierdzona testami klasa odporności na włamanie RC2
- możliwość wykonania ukrytego odwodnienia
- delikatny, klasyczny kształt profilu dla przepiętnych światłem wewnątrz
- dostępny w licznych wariantach kolorystycznych oraz z nakładkami aluminiowymi aluskin®





OKNA MODYFIKOWANE ENERGETYCZNIE

## energeto® 8000

głębokość zabudowy 85 mm

- współczynnik przenikalności  $U_f = 0.94 \text{ W/m}^2\text{K}$
- system uszczelnienia środkowego (3 uszczelki)
- szerokość szklenia do 51 mm
- potwierdzona testami klasa odporności na włamanie RC2
- możliwość wykonania ukrytego odwodnienia
- delikatny, klasyczny kształt profilu dla przepelnionych światłem wnętrz
- dostępny w licznych wariantach kolorystycznych oraz z nakładkami aluminiowymi aluskin®





# Wybór wymagających

## System energeto 8000

WYJĄTKOWE PARAMETRY SYSTEMU ENERGETO 8000 STAŁY SIĘ POWODEM, DLA KTÓREGO OKNA WYKONANE W TYM SYSTEMIE ZOSTAŁY ZASTOSOWANE W NAJBARDZIEJ WYMAGAJĄCYCH, CERTYFIKOWANYCH REALIZACJACH BUDOWLANYCH NA TERENIE POLSKI, MIĘDZY INNYMI W POKAZOWYM DOMU PASYWNYM W STAWIGUDZIE (NA ZDJĘCIU), DODATNIO ENERGETYCZNYM DOMU W STANDARDZIE PASYWNYM W LEGIONOWIE ORAZ PIERWSZYM W POLSCE WIELORODZINNYM BUDYNKU PASYWNYM VILLA NOVA W WARSZAWIE.



# Systemy IDEAL

Swoboda wyboru

NIE NARZUCAMY ROZWIĄZAŃ I NIE DOKONUJEMY WYBORÓW ZA CIEBIE. ZAMIAST TEGO SŁUCHAMY UWAŻNIE I DAJEMY CI MOŻLIWIE NAJSZERSZĄ PALETĘ PRODUKTÓW, Z KTÓRYCH NA PEWNO WYBIERZESZ TEN WŁAŚCIWY. NOWOCZESNA TECHNIKA OKIENNA FIRMY ALUPLAST SPRAWIA, ŻE TWÓJ GUST I KREATYWNÓŚĆ NIE SĄ NICZYM OGRANICZONE.



SPRAWDZONY STANDARD

## IDEAL 2000®

głębokość zabudowy 60 mm

- współczynnik przenikalności standardowej kombinacji rama-skrzydło  $U_f = 1.6 \text{ W/m}^2\text{K}$
- system z uszczelnieniem zewnętrznym (2 uszczelki)
- szerokość szklenia do 33 mm
- zróżnicowany design skrzydła (classic-line i round-line)
- potwierdzona testami klasa odporności na włamanie RC2
- możliwość wykonania ukrytego odwodnienia





WIĘCEJ MOŻLIWOŚCI

## IDEAL 4000®

głębokość zabudowy 70 / 85 mm

- system 5-6-komorowy w standardowej kombinacji
- współczynnik przenikalności standardowej kombinacji rama-skrzydło  $U_f = 1.2-1.4 \text{ W/m}^2\text{K}$
- system z uszczelnieniem zewnętrznym (2 uszczelki)
- szerokość szklenia do 48 mm
- wiele wariantów skrzydeł
- potwierdzona testami klasa odporności na włamanie RC2
- możliwość wykonania ukrytego odwodnienia
- dostępny w licznych wariantach kolorystycznych oraz z nakładkami aluminiowymi aluskin®

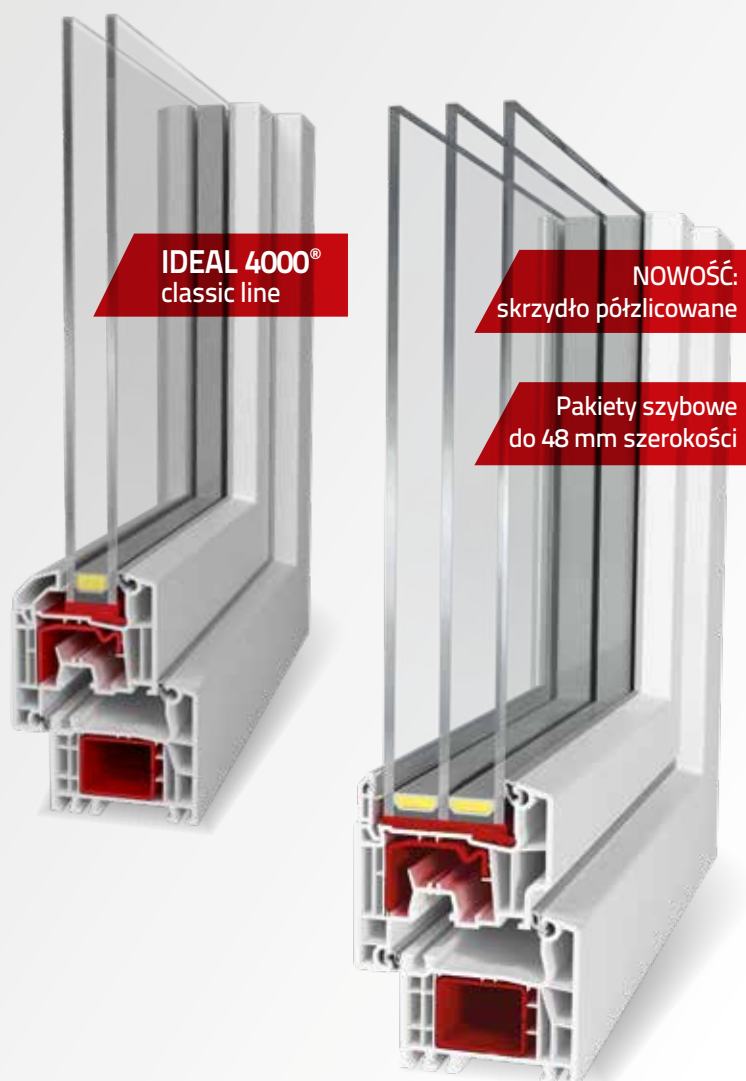





NIEPRZEMIJAJĄCA ELEGANCJA

## IDEAL 5000<sup>®</sup>

głębokość zabudowy 70 mm

- współczynnik przenikalności standardowej kombinacji rama-skrzydło  $U_f = 1.2 \text{ W/m}^2\text{K}$
- system z uszczelnieniem środkowym (3 uszczelki)
- szerokość szklenia do 41 mm
- wiele wariantów skrzydeł
- potwierdzona testami klasa odporności na włamanie RC2
- możliwość wykonania ukrytego odwodnienia
- dostępny w licznych wariantach kolorystycznych oraz z nakładkami aluminiowymi aluskin<sup>®</sup>





NOWY WYMIAR ENERGOOSZCZĘDNOŚCI

## IDEAL 7000®

głębokość zabudowy 85 mm

- system 6-komorowy
- współczynnik przenikalności  $U_f = 1.1 \text{ W/m}^2\text{K}$
- system z uszczelnieniem zewnętrznym (2 uszczelki)
- szerokość szklenia do 51 mm
- klasyczny design skrzydła ( classic-line niezlicowany )
- potwierdzona testami klasa odporności na włamanie RC2
- możliwość wykonania ukrytego odwodnienia
- znakomita izolacja akustyczna do klasy IV
- dostępny w licznych wariantach kolorystycznych oraz z nakładkami aluminiowymi aluskin®

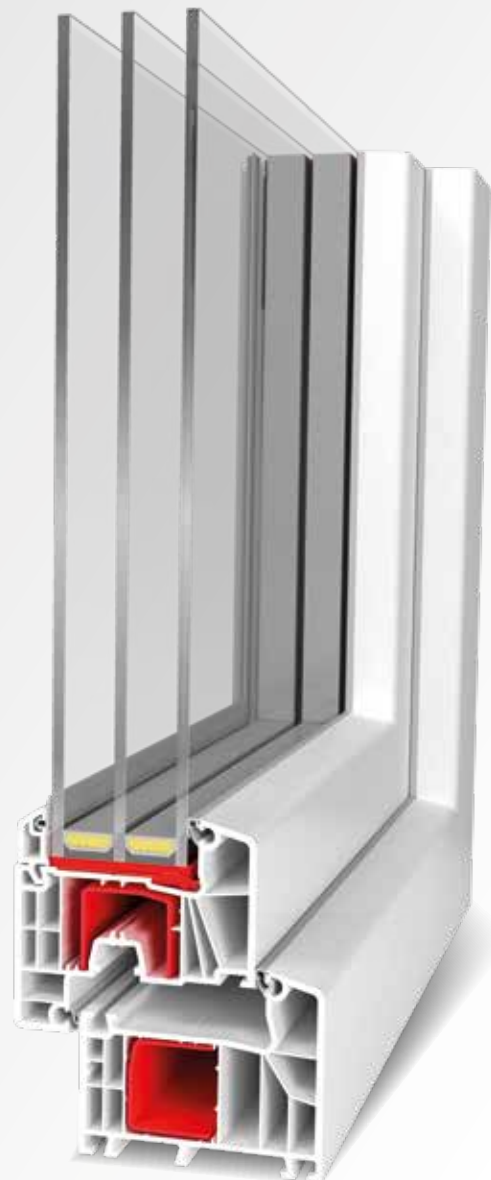



NOWE PODEJŚCIE DO ENERGOOSZCZĘDNOŚCI

## IDEAL 7000<sup>®</sup> powerdur inside

głębokość zabudowy 85 mm

- system 6-komorowy
- współczynnik przenikalności  $U_f = 1.0 \text{ W/m}^2\text{K}$
- system z uszczelnieniem zewnętrznym (2 uszczelki)
- szerokość szklenia do 51 mm
- klasyczny design skrzydła ( classic-line niezlicowany )
- potwierdzona testami klasa odporności na włamanie RC2
- możliwość wykonania ukrytego odwodnienia
- znakomita izolacja akustyczna do klasy IV
- dostępny w licznych wariantach kolorystycznych oraz z nakładkami aluminiowymi aluskin<sup>®</sup>





TECHNOLOGIA JUTRA

## aluplast Intertec<sup>®</sup> 85

głębokość zabudowy 85 mm

- Siedem komór w ościeżnicy i sześć w skrzydle,
- Możliwość stosowania pakietów szybowych do 51 mm szerokości
- Współczynnik przenikalności cieplnej profili  $U_f = 1,0 \text{ W/m}^2\text{K}$
- Innowacyjna konstrukcja skrzydła pozwala na tradycyjne szklenie, jak również stosowanie technologii wklejanej szyby
- Nowa, dwukomorowa konstrukcja środkowej płetwy uszczelniającej charakteryzuje się wysoką sprężystością, dzięki czemu reaguje dynamicznie na opory powietrza, które działają na skrzydło. Takie rozwiązanie zapewnia podwyższoną ochronę przed wiatrem, deszczem i lepszą izolację akustyczną
- Wąskie złożenie rama-skrzydło o szerokości 115 mm dla jeszcze większej ilości światła w pomieszczeniach
- Większa żywotność mechanizmów okuciowych dzięki pracy w wydzielonej poprzez płetwę środkową suchej komorze





UKRYTA MOC TECHNOLOGII

## IDEAL 8000<sup>®</sup>

głębokość zabudowy 85 mm

- system sześciokomorowy
- współczynnik przenikalności  $U_f$  do  $1.0 \text{ W/m}^2\text{K}$
- system z uszczelnieniem środkowym ( 3 uszczelki) dla lepszej ochrony antywłamaniowej
- szerokość szklenia w skrzydle niezlicowanym do 51 mm
- szerokość szklenia w skrzydle półzlicowanym do 59 mm
- trzy warianty skrzydła (classic-line niezlicowany | classic-line półzlicowany | round-line niezlicowany)
- potwierdzona testami klasa odporności na włamanie RC2
- możliwość wykonania ukrytego odwodnienia
- znakomita izolacja akustyczna do klasy IV
- dostępny w licznych wariantach kolorystycznych oraz z nakładkami aluminiowymi aluskin<sup>®</sup>



**2w1**  
MULTIFALZ

Szklenie z wykorzystaniem technologii wklejanej szyby

Szklenie standardowe z użyciem podkładek

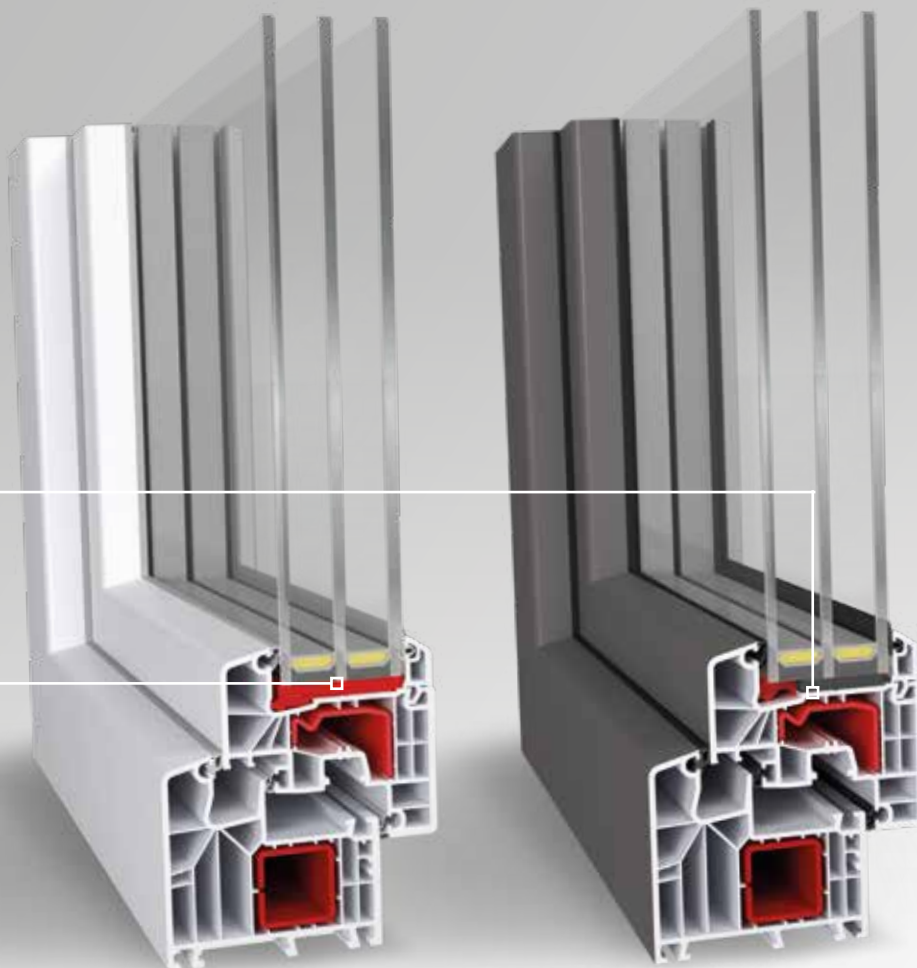

IDEAL 8000 TO SYSTEM MULTIFUNKCYJNY, WYKORZYSTUJĄCY TECHNOLOGIĘ MULTIFALZ, CZYLI OPCJONALNĄ MOŻLIWOŚĆ ZASTOSOWANIA TECHNOLOGII WKLEJANEJ SZYBY.

## Multifalz = multifunkcyjność

Dzięki nowej geometrii wrębu szybowego możliwe jest nie tylko konwencjonalne szklenie, lecz także wklejanie szyb. Technologie te mogą być stosowane naprzemiennie lub łączone w zależności od potrzeb, np. możliwe jest poprawienie właściwości cieplnych konstrukcji poprzez wyeliminowanie wzmocnień stalowych lub też zastosowanie przy większych gabarytach okien, kolorach itp. zarówno zbrojenia wzmocnieniami stalowymi, jak i technologii wklejania szyb, co zwiększa sztywność konstrukcji.



## Wyjątkowo ciepłe okna

System IDEAL 8000 to konstrukcja gwarantująca ponadprzeciętne właściwości w zakresie izolacji termicznej.

Na przykład okno referencyjne o wymiarach 1230 x 1480 mm przy zastosowaniu pakietu szybowego o współczynniku  $U_g=0,5 \text{ W/m}^2\text{K}$  osiąga współczynnik izolacji termicznej wynoszący  $U_w=0,76 \text{ W/m}^2\text{K}$ . **Takie okno spełnia wymogi stawiane oknom w tzw. budownictwie pasywnym.**

W DOMU CHCEMY CZUĆ SIĘ BEZPIECZNIE,  
A JEDNOCZEŚNIE, JAK DONOSZĄ STATYSTYKI  
POLICYJNE, WIĘKSZOŚĆ WŁAMAŃ DO  
DOMÓW DOKONYWANA JEST PRZEZ OKNA  
I DRZWI BALKONOWE. DLATEGO TAK WAŻNE  
STAJE SIĘ WYBRANIE ODPOWIEDNICH  
ROZWIĄZAŃ, KTÓRE POZWOLĄ NA LEPSZE  
ZABEZPIECZENIE NASZYCH DOMÓW.

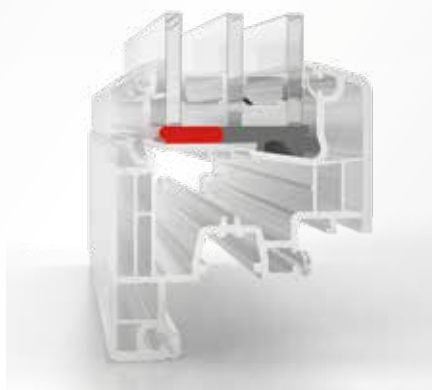

## Bonding inside

Rozwiązaniem obowiązkowym w przypadku stolarki o podwyższonej odporności na włamanie jest zabezpieczenie pakietów szklowych przed ich wepchnięciem do wnętrza pomieszczenia. Z pomocą przychodzi w tym przypadku dostępna w systemie IDEAL 8000 **technologia wklejania szyb „bonding inside”**, gdzie dzięki obwodowej szczelinie z klejem, łączącej w sposób trwały szybę z profilem, skutecznie uniemożliwiamy wypchnięcie szyby ze skrzydła.

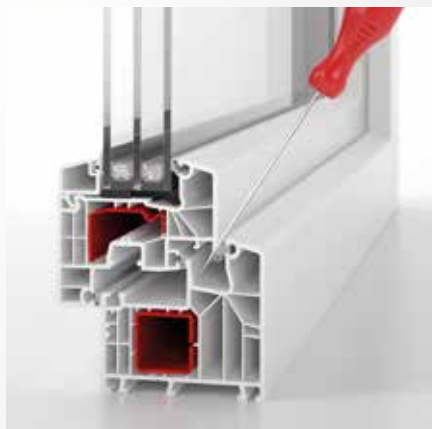

## Safetec inside

Ważnym i skutecznym zabezpieczeniem antywłamaniowym w ramie profilu IDEAL 8000 jest tzw. safetec inside - specjalna ekstrudowana przyłga środkowa, która utrudnia wyważenie skrzydła, blokując możliwość dojścia do okuć.

FIRMA ALUPLAST JEST  
PARTNEREM PROGRAMU





# Profile specjalne

Na rynki zagraniczne

DLA FIRMY ALUPLAST RÓŻNORODNOŚĆ PRODUKTOWA I SKUPIANIE SIĘ NA POTRZEBACH KLIENTA OZNACZA RÓWNIEŻ GEOGRAFICZNĄ DYWERSYFIKACJĘ. W KONTEKŚCIE PROJEKTU I KONSTRUKCJI OKNA OCZEKIWANIA I ZWYCZAJE W NIEKTÓRYCH KRAJACH RÓŻNIĄ SIĘ OD SIEBIE. POPRZEZ OFEROWANIE I ROZWIJANIE SYSTEMÓW Z PRZEZNACZENIEM DLA POSZCZEGÓLNYCH RYNKÓW EUROPEJSKICH, ALUPLAST JEST W STANIE SPROSTAĆ RÓŻNORODNYM POTRZEBOM I WYMAGANIOM TYCH RYNKÓW.





## SYSTEMY SPECJALNE

# IDEAL 70<sup>®</sup>

głębokość zabudowy 70 mm

- współczynnik przenikalności  $U_f$  równy  $1.3 \text{ W/m}^2\text{K}$
- system z uszczelnieniem zewnętrznym (dwie uszczelki)
- szerokość szklenia do 40 mm
- dwa warianty ramy ( wysoka | niska )
- potwierdzona testami klasa odporności na włamanie RC2
- znakomita izolacja akustyczna do klasy IV
- dostępny w licznych wariantach kolorystycznych





SYSTEMY SPECJALNE

## IDEAL 4000<sup>®</sup> casement

głębokość zabudowy 70 mm

- system otwierany na zewnątrz z dedykowanym skrzydłem do szklenia od wewnątrz
- współczynnik przenikalności  $U_f$  równy  $1.3 \text{ W/m}^2\text{K}$
- system z uszczelnieniem zewnętrznym (dwie uszczelki)
- szerokość szklenia do 40 mm
- zgodny z Dokumentem Q dla nowych budynków
- klasa energetyczna do A++ zgodnie z wytycznymi WER BFRC
- dostępny w licznych wariantach kolorystycznych





## SYSTEMY SPECJALNE

### IDEAL 4000<sup>®</sup> casement aluskin

głębokość zabudowy 70 mm

- wariant systemu IDEAL 4000 casement z nakładkami aluminiowymi
- system otwierany na zewnątrz z dedykowanym skrzydłem do szklenia od wewnątrz
- współczynnik przenikalności  $U_f$  równy  $1.3 \text{ W/m}^2\text{K}$
- system z uszczelnieniem zewnętrznym (dwie uszczelki)
- szerokość szklenia do 40 mm
- zgodny z Dokumentem Q dla nowych budynków
- klasa energetyczna do A++ zgodnie z wytycznymi WER BFRC
- dostępny w licznych wariantach kolorystycznych oraz z nakładkami aluminiowymi aluskin<sup>®</sup>





SYSTEMY SPECJALNE

## Profile renowacyjne

głębokość zabudowy 70 mm

- system 5-komorowy w standardowej kombinacji
- współczynnik przenikalności standardowej kombinacji rama-skrzydło  $U_f = 1.3 \text{ W/m}^2\text{K}$
- system z uszczelnieniem zewnętrznym lub środkowym
- szerokość szklenia 41 mm
- wiele możliwych kombinacji rama/skrzydło
- potwierdzona testami klasa odporności na włamanie RC2
- możliwość wykonania ukrytego odwodnienia
- dostępny w licznych wariantach kolorystycznych

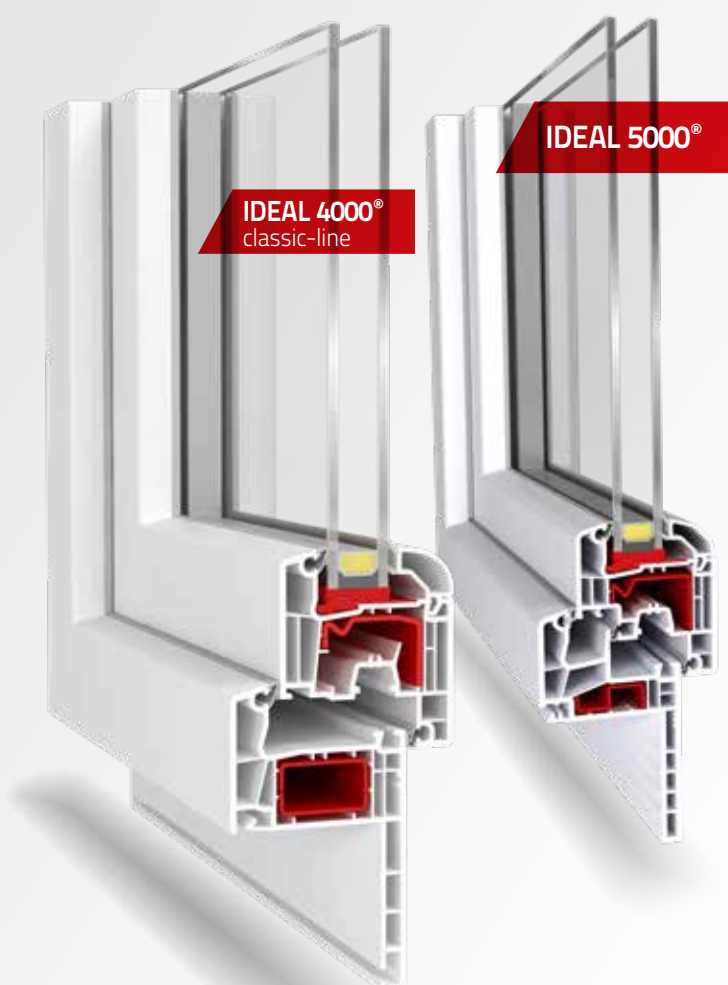



## SYSTEMY SPECJALNE

# System monoblock

- system 5-komorowy w standardowej kombinacji
- współczynnik przenikalności standardowej kombinacji rama-skrzydło  $U_f = 1.3 \text{ W/m}^2\text{K}$
- system z uszczelnieniem zewnętrznym (dwie uszczelki)
- szerokość szklenia do 41 mm
- dwa warianty ramy (classic-line niezlicowany | soft-line półzlicowany)
- potwierdzona testami klasa odporności na włamanie RC2
- możliwość wykonania ukrytego odwodnienia
- dostępny w licznych wariantach kolorystycznych





SYSTEMY SPECJALNE

## Blockprofile NL

- system 6-komorowy w standardowej kombinacji
- głębokość ramy 120 mm, głębokość skrzydła 85 mm
- współczynnik przenikalności standardowej kombinacji rama-skrzydło  $U_f = 1.0 \text{ W/m}^2\text{K}$
- system z uszczelnieniem zewnętrznym (2 uszczelki) lub środkowym (3 uszczelki)
- szerokość szklenia do 51 mm
- możliwość zastosowanie technologii wklejanej szyby bonding inside
- oba warianty dostępne są również w kremowo-białym kolorze





## SYSTEMY SPECJALNE

### Nord Line

- system 5-komorowy w standardowej kombinacji
- współczynnik przenikalności standardowej kombinacji rama-skrzydło  $U_f = 1.3 \text{ W/m}^2\text{K}$
- system z uszczelnieniem zewnętrznym (dwie uszczelki)
- szerokość szklenia 41 mm
- potwierdzona testami klasa odporności na włamanie RC2
- możliwość wykonania ukrytego odwodnienia





# Drzwi zewnętrzne

Liczy się pierwsze wrażenie

DRZWI SĄ WIZYTÓWKĄ DOMU, PONIEWAŻ JUŻ OD WEJŚCIA PODKREŚLAJĄ JEGO CHARAKTER. BOGATA KOLORYSTYKA PROFILI, PRAKTYCZNIE NIEOGRANICZONE MOŻLIWOŚCI KONSTRUKCYJNE I MOŻLIWOŚĆ DOBORU RÓŻNORODNYCH WYPEŁNIEŃ, OD KLASYCZNYCH AŻ PO ULTRA-NOWOCZESNE, POZWALAJĄ SWOBODNIE KSZTAŁTOWAĆ FASADĘ PAŃSTWA DOMÓW ORAZ ZAZNACZYĆ SWOJĄ INDYWIDUALNOŚĆ.



## Drzwi zewnętrzne 70 mm

głębokość zabudowy 70 mm

- współczynnik przenikalności  $U_f$  równy  $1.5 \text{ W/m}^2\text{K}$
- obwodowa uszczelka wewnętrzna oraz dodatkowa uszczelka zewnętrzna dla wyjątkowej izolacji termicznej
- próg z podziałem termicznym
- zgrzewalne łączniki narożne gwarantują odpowiednie parametry statyczne i wytrzymałościowe
- zastosowanie specjalistycznych okuć gwarantuje znakomitą ochronę antywłamaniową



System z możliwością  
zastosowania  
panelu nakładkowego

## Drzwi zewnętrzne 85 mm

głębokość zabudowy 85 mm

- wyjątkowe parametry termiczne (wartość  $U_f = 1.2 \text{ W/m}^2\text{K}$ )
- wzmocnienia stalowe o dużych przekrojach gwarantują odpowiednie parametry statyczne i wytrzymałościowe
- szerokość oszklenia lub wypełnienia panelowego do 51 mm
- delikatny design ze skrzydłem o wysokości zaledwie 116 mm
- zoptymalizowany, nowy system uszczelnienia zewnętrznego w ramie i słupku
- system uszczelnienia zewnętrznego pozwala na montaż masywnych zaczepów
- niski próg aluminiowy z przekładką termiczną



## System drzwi zewnętrznych IDEAL 7000

SERIA IDEAL 7000 OTWIERA NOWE MOŻLIWOŚCI  
W PRODUKCJI DRZWI ZEWNĘTRZNYCH.

Nowe drzwi wejściowe IDEAL 7000 charakteryzują się bardzo dobrą izolacyjnością cieplną i są kompatybilne z serią systemów okiennych IDEAL 7000 i 8000.

Dzięki wielokomorowej konstrukcji oraz głębokości zabudowy 85 mm i zastosowaniu progu drzwiowego z przekładką termoizolacyjną udało się znacząco poprawić parametry izolacyjności termicznej, osiągając wartość  $U_f = 1,2 \text{ W/m}^2\text{K}$ . W nowych profilach możliwe jest stosowanie pakietów szybowych i wypełnień o szerokości do 50 mm.

Niski próg drzwiowy o wysokości 20 mm odpowiada wymagom dla budownictwa pozbawionego barier architektonicznych i umożliwia bezproblemowe wchodzenie i wychodzenie.

Specjalnie ukształtowane stopy progu pozwalają na łączenie z systemowymi profilami dodatkowymi, takimi jak poszerzenia. Szeroki okapnik aluminiowy skutecznie odprowadza wodę na zewnątrz.



## Drzwi IDEAL 7000 z panelem nakładkowym

DZIĘKI NOWEMU, SPECJALNEMU PROFILOWI, DEDYKOWANEMU DO DRZWI ZEWNĘTRZNYCH Z WYPEŁNIENIAMI NAKŁADKOWYMI ZAKRYWAJĄCYMI PŁASZCZYZNĘ SKRZYDŁA, NOWE DRZWI WEJŚCIOWE IDEAL 7000 SPEŁNIAJĄ WYSOKIE WYMAGANIA ESTETYCZNE STAWIANE PRZEZ ARCHITEKTÓW.

Nowe rozwiązanie dla drzwi zewnętrznych zostało opracowane w porozumieniu z wiodącymi producentami wypełnień.

Dzięki zredukowanej o 4 mm do 81 mm głębokości zabudowy nowego wariantu skrzydła, wszystkie popularne wypełnienia mogą być bez wymiany uszczelek stosowane przy systemowej głębokości zabudowy profili wynoszącej 85 mm.





# HST 85mm

Drzwi unoszono-przesuwne

WIELKOPOWIERZCHNIOWE DRZWI UNOSZONO-PRZESUWNE HST 85 MM POZWALAJĄ NA LIKWIDACJĘ WSZELKICH OGRANICZEŃ, OSZCZĘDNOŚĆ MIEJSCA I SWOBODNE KSZTAŁTOWANIE PRZESTRZENI W DOMU. PRZEPEŁNIONE ŚWIATŁEM POMIESZCZENIA, BLISKOŚĆ NATURY, BRAK BARIER I OPTYMALNE WYKORZYSTANIE POWIERZCHNI MIESZKALNEJ TO NOWA PERSPEKTYWA W ARANŻACJI POMIESZCZEŃ.

# JEDEN SYSTEM - TRZY WARIANTY WYKONANIA



wariant BASIC

wariant STANDARD

wariant PREMIUM

Nowością zaproponowaną przez aluplast jest modułowy charakter konstrukcji, co umożliwia trzy dowolne konfiguracje produktu, w zależności od oczekiwanych parametrów cieplnych. Dzięki swobodzie wyboru różnych kombinacji profili w części nadproża drzwi oraz w części progowej mamy możliwość wyboru między trzema opcjami: Basic, Standard i Premium, co w połączeniu z możliwością stosowania energooszczędnych pakietów szybowych o szerokości do 51 mm pozwala uzyskać bardzo wysoką izolacyjność termiczną konstrukcji.

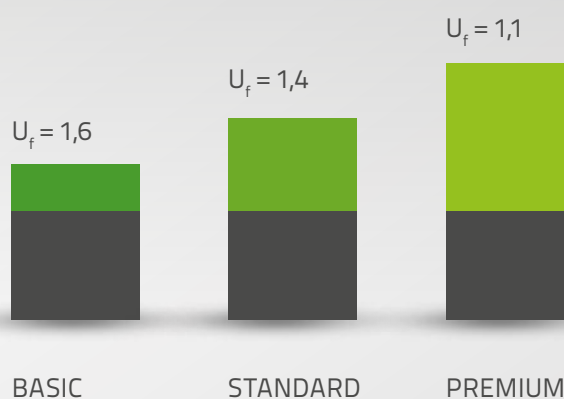



## HST 85 MM FIXFRAME

# JESZCZE WIĘCEJ ŚWIATŁA

IDEALNYM ROZWIĄZANIEM DLA PRAGNĄCYCH KOMFORTOWEGO POŁĄCZENIA WNĘTRZA Z TARASEM ORAZ PANORAMICZNEGO WIDOKU OSIĄGANEGO DZIĘKI DUŻEJ POWIERZCHNI PRZESZKLONEJ JEST ZASTOSOWANIE DRZWI UNOSZONO-PRZESUWNYCH HST 85 MM.

Nowe rozwiązanie systemowe HST 85 Fixframe z bardzo wąską ramą w części stałoszklonej, to spełnienie postulatów maksymalizowania powierzchni przeszklonych, zwiększania ilości światła wpadającego do pomieszczeń i efektywnego wykorzystania energii cieplnej pochodzącej ze słońca. Szczególnie wąski profil w oszkleniu stałym zapewnia jeszcze większą penetrację światła w przestrzeni mieszkalnej - dla wysokiej jakości życia i dodatkowych zysków ciepła słonecznego!

NIEWĄTPLIWĄ ZALETĄ TEGO TYPU DRZWI TARASOWYCH SĄ MOŻLIWE DO WYKONANIA WYMIARY KONSTRUKCJI. SZEROKOŚĆ SKRZYDŁA MOŻE MIEĆ WYMIAR OD 800 MM DO 3000 MM SZEROKOŚCI I WYSOKOŚĆ DO 2700 MM W BIAŁYM KOLORZE, CO POZWALA NA STWORZENIE NAWET PONAD SZEŚCIOMETROWEGO PRZESZKLENIA. SPECJALNE MECHANIZMY OKUCIOWE POZWALAJĄ NA PRZESUWANIE OGROMNYCH SKRZYDEŁ PRZY UŻYCIU MINIMALNEJ SIŁY.

NISKI PRÓG

# DOM BEZ BARIER? OCZYWIŚCIE!

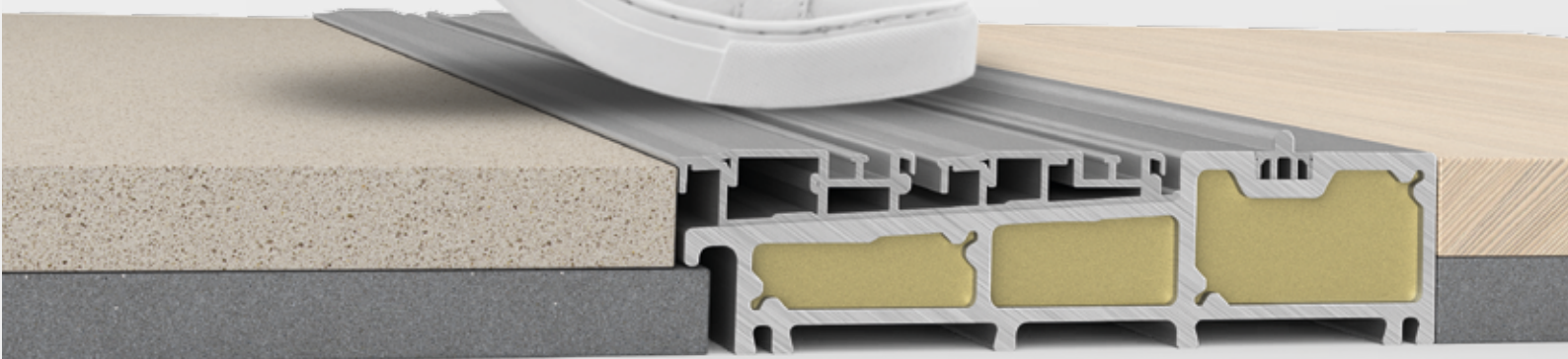

SYSTEM DRZWI PRZESUWNYCH HST 85 MM TO ROZWIĄZANIE UMOŻLIWIAJĄCE BY TWÓJ WYMARZONY DOM BYŁ PRZEPEŁNIONY ŚWIATŁEM, WOLNY OD BARIER ARCHITEKTONICZNYCH, BLISKI OTACZAJĄCEJ NATURZE, A JEDNOCZEŚNIE KOMFORTOWY, CIEPŁY I BEZPIECZNY.

Drzwi HST to rozwiązanie nowoczesne i bezpieczne, stworzone z myślą o likwidacji wszechobecnych barier. Niski próg drzwiowy o wysokości 48 mm, który może być zagłębiony od strony pomieszczenia w całej swojej wysokości, odpowiada wymogom dla budownictwa pozbawionego barier architektonicznych i umożliwia bezproblemowe wchodzenie i wychodzenie. Dzięki takiemu rozwiązaniu możliwe jest także zrównanie progu z powierzchnią podłogi i tym samym całkowite zlikwidowanie barier architektonicznych. Specjalnie ukształ-

towane stopy progu umożliwiają łączenie z systemowymi profilami dodatkowymi, takimi jak np. poszerzenia.

Równocześnie różnorodność konstrukcji sprawia, że mogą one występować w różnych wersjach i układach skrzydeł ruchomych oraz części nieotwieralnych, przez co mogą otwierać się niezależnie od siebie jedno, dwa, a nawet cztery skrzydła.



# smart-slide

Inteligentne rozwiązanie

PRZEMYŚLANA KOMBINACJA ROZWIĄZAŃ TECHNICZNYCH SPRAWIA, ŻE SMART-SLIDE OSIĄGA BARDZO DOBRE WYNIKI W ZAKRESIE BADAŃ PRZEPUSZCZALNOŚCI POWIETRZA, WYTRZYMAŁOŚCI NA NAPÓR WIATRU I WODOSZCZELNOŚCI. INNOWACYJNY MECHANIZM ZAMYKANIA POZWALA NA PROSTĄ I INTUICYJNĄ OBSŁUGĘ. GŁĘBOKOŚĆ ZABUDOWY SKRZYDEŁ WYNOŚĄCA 70 MM ZAPEWNIĄ NOWYM DRZWIOM PRZESUWNYM SMART-SLIDE SZEROKI ZAKRES MOŻLIWOŚCI ZASTOSOWANIA, NP. W OBSZARZE RENOWACJI.





WSZECHSTRONNY TALENT

## smart-slide

głębokość zabudowy 70 mm

- współczynnik  $U_f = 1,3 \text{ W/m}^2\text{K}$
- możliwość szklenia pakietami do 41 mm
- nowoczesny design classic-line
- ukryte mechanizmy okuciowe
- możliwy do wykonania schemat A+C
- dostępny w licznych wariantach kolorystycznych
- możliwość zastosowanie technologii wklejanej szyby bonding inside



WYGODNE ZAMYKANIE



WYSOKA SZCZELNOŚĆ



# Okna przesuwne

Stylowy widok

OKNA PRZESUWNE TO KOLEJNA PROPOZYCJA ROZWIĄZANIA DLA WYJŚCIA BALKONOWEGO. JEST TO SYSTEM CIESZĄCY SIĘ DUŻĄ POPULARNOŚCIĄ W KRAJACH POŁUDNIOWEJ EUROPY. W OKNACH PRZESUWNYCH SKRZYDŁA MOŻNA PRZESUWAĆ W PŁASZCZYZNACH RÓWNOLEGŁYCH DO SIEBIE. TO NIE TYLKO CIEKAWY, ALE RÓWNIEŻ BARDZO WYGODNE ROZWIĄZANIE, SZCZEGÓLNIEM DLA TYCH, KTÓRZY LUBIĄ DUŻE PRZESZKLONE POWIERZCHNIE.

## mono-slide

- szerokość szklenia do 8 mm
- wymienne uszczelki
- znormalizowany system ramowy 60 mm

System przeznaczony jest do budowy okien, dla których nie stawia się wysokich wymagań izolacyjności cieplnej. Głównym powodem jest stosowanie pojedynczego szklenia. Charakterystycznym rozwiązaniem tej konstrukcji jest montaż szyby w kwaterze stałej bezpośrednio w ościeżnicy, a nie w skrzydle, tak jak ma to miejsce w pozostałych systemach. W tym przypadku wymiar światła szyby kwatery stałej jest większy od kwatery ruchomej o szerokość skrzydła.



## easy-slide 60 mm

- szerokość szklenia do 20 mm
- wymienne uszczelki
- stalowe wzmocnienia w ramie jak również w skrzydle gwarantują znakomitą statykę

W systemie easy slide, dzięki większej szerokości skrzydła wzrosła do 20 mm maksymalna szerokość pakietów szybowych, co pozwala na uzyskanie lepszych parametrów izolacyjności cieplnej. Maksymalny ciężar skrzydeł w tej konstrukcji wynosi 60 kg.

## multi slide 80 | lepsza perspektywa

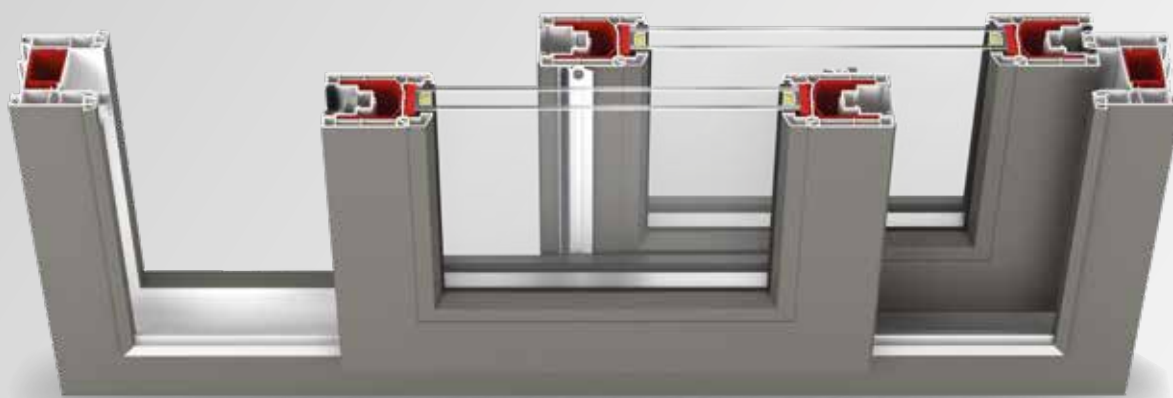

multi slide to „najcieplejszy” z oferowanych przez aluplast systemów okien przesuwnych. Maksymalna szerokość pakietu szybowego w tym przypadku wynosi 32 mm. W systemie tym występują dwie ościeżnice o szerokościach zabudowy 80 i 96 mm. Do wyboru są dwa rodzaje wózków. Jeden typ o dopuszczalnym ciężarze skrzydła 120 kg i drugi do 150 kg.



### multi-slide 80 - zalety

- 80 mm głębokości zabudowy (rama)
- maksymalna szerokość szklenia 32 mm
- rozwiązanie dwutorowe
- uszczelki koekstrudowane
- znakomite parametry statyczne pozwalają na konstruowanie dużych okien
- łatwy montaż

## multi slide 96 | ciesz się widokiem

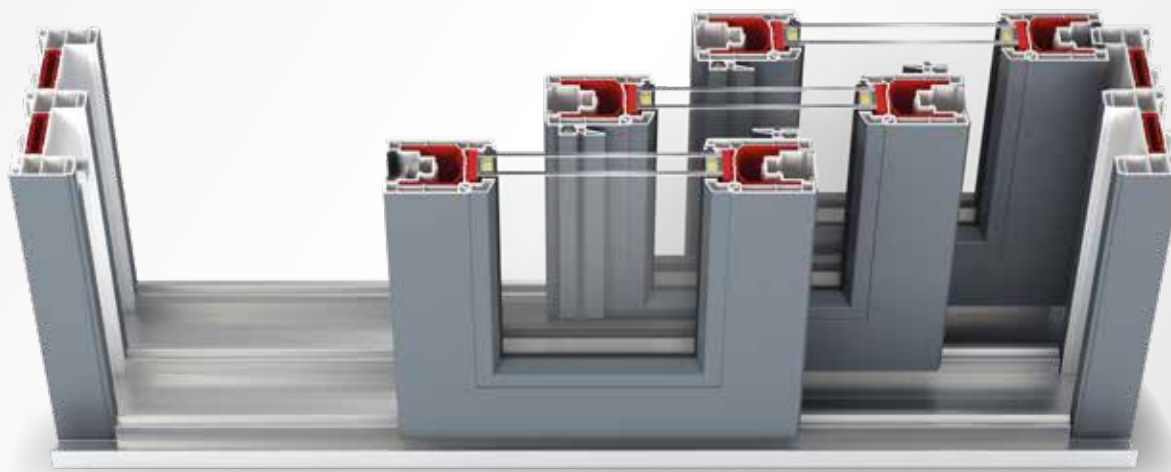

Zastosowanie specjalnego profilu ościeżnicy, który pełni funkcję dodatkowego toru jezdnego, umożliwia wykonanie konstrukcji wielotorowej. Dzięki temu można uzyskać efekt podobny do drzwi harmonijkowych, gdzie kilka skrzydeł po otwarciu nasuwa się na jedną ze skrajnych kwater, tworząc jedno, niczym nie przedzielone światło przejścia.



### multi-slide 96 - zalety

- 96 mm głębokości zabudowy (rama)
- maksymalna szerokość szklenia 32 mm
- rozwiązanie wielotorowe
- uszczelki koekstrudowane
- znakomite parametry statyczne pozwalają na konstruowanie dużych okien
- próg aluminiowy z odwodnieniem
- łatwy montaż



# Nawietrzniki

dla idealnego klimatu wnętrza

W CELU ROZWIĄZANIA PROBLEMU GROMADZENIA SIĘ WILGOCI ALUPLAST OFERUJE WYBÓR SAMOREGULUJĄCYCH SYSTEMÓW WENTYLACYJNYCH, KTÓRE KONTROLUJĄ WYMIANĘ POWIETRZA, ZAPEWNIAJĄC DOPŁYW ŚWIEŻEGO PRZY ZACHOWANIU NISKIEGO ZUŻYCIA ENERGII.

Te proste i wysoce skuteczne systemy zapewniają przyjemny i zdrowy klimat w pomieszczeniu. Nawietrzniki aluplast montowane są w górnej części okna pomiędzy ramą a skrzydłem, zapewniając w kontrolowany sposób idealną wymianę powietrza bez potrzeby ręcznego wietrzenia. Świeże powietrze z zewnątrz doprowadzane jest do przestrze-

ni pomiędzy skrzydłem a ościeżnicą. Tam wstępnie ogrzane unosi się do góry i przez nawiewnik przedstawia się do wnętrza pomieszczenia. Nie występuje zjawisko przeciągu, ponieważ powietrze z zewnątrz kierowane jest poprzez nawiewnik i górną przylgę pod sufit, gdzie miesza się z cieplejszym powietrzem w pomieszczeniu.

# Basic Air max

- wysokie wartości transmisji powietrza
- już od 2 Pa ciśnienia wiatru
- możliwość uzyskania izolacyjności akustycznej okna na poziomie do 42 dB
- możliwość uzyskania wodoszczelności okna w klasie E750
- spełnia wymagania niemieckiego rozporządzenia w sprawie oszczędzania energii (EnEV)
- może być stosowany w systemach IDEAL 4000®, IDEAL 5000®, IDEAL 7000®, IDEAL 8000®, jak również w energeto® 4000, energeto® 5000, energeto® 7000 i energeto® 8000
- możliwość instalacji nawet w już zamontowanych oknach
- dyskretny montaż - nawietrznik montowany na górnej krawędzi okna, powyżej linii wzroku



- 1. Klapy sterujące:** precyzyjnie regulują przepływ powietrza zgodnie ze swym położeniem.
- 2. Zawiasy z tworzywa sztucznego:** zapewniają odpowiednią charakterystykę ruchu i precyzyjną sprężystość klap sterujących.

- 3. Ścianka przednia:** ściśle dopasowuje się do stałej ramy.
- 4. Stopka mocująca:** utrzymuje nawietrznik na skrzydle okiennym.
- 5. Element buforowy:** jego elastyczna budowa umożliwia dopasowanie nawietrznika do różnych geometrii profili okiennych



# Rolety zewnętrzne

Dobry klimat w Twoim domu.

ATMOSFERA WNĘTRZA PAŃSTWA DOMÓW TO BARDZO WAŻNY ELEMENT ŻYCIA. SYSTEMY ROLET ZEWNĘTRZNYCH ALUPLAST MOGĄ BYĆ NIE TYLKO DODATKOWĄ OCHRONĄ PAŃSTWA DOMÓW, ALE NIEWĄTPLIWIE PRZYCZYNIĄ SIĘ DO STWORZENIA NIEPOWTARZALNEGO KLIMATU WNĘTRZA.



## Roleta nakładana RNK/E

- najnowocześniejsze rozwiązanie rolety nakładanej
- skrzynki i prowadnice wykonane z wysokoudarowego PVC
- pokrywa rewizyjna otwierana od czoła, od dołu i od zewnątrz
- możliwość zastosowania zintegrowanej moskitiery, również po montażu i obróbce
- wyjątkowo prosty montaż oraz stabilna konstrukcja
- kompatybilność ze wszystkimi systemami profili aluplast oraz innych producentów systemów okiennych z PVC, aluminium i drewna do głębokości ramy 90 mm
- możliwość wykorzystania lameli MINI i MAXI
- dostępna w szerokiej palecie folii dekoracyjnych
- docieplony boczek
- spełnia wymagania normy EnEV 2014

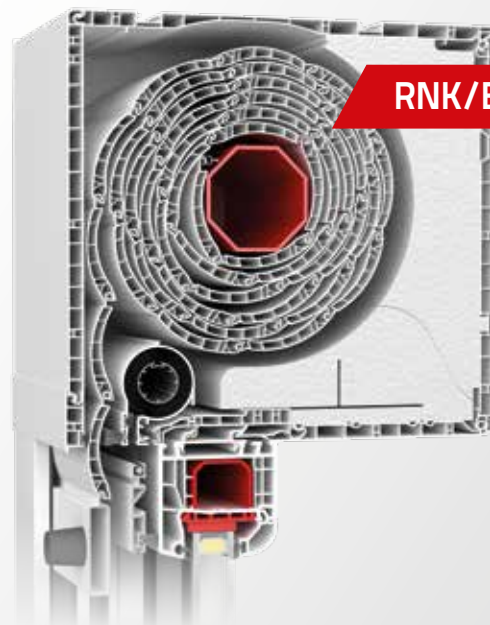

RNK/E

## Roleta nakładana RNK/XT

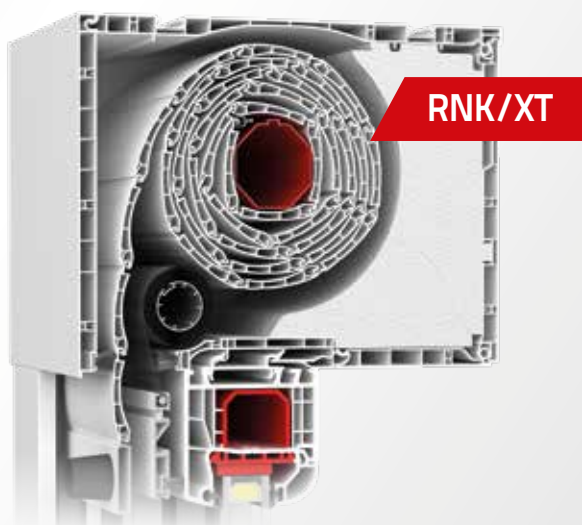

RNK/XT

- uniwersalne rolety do zintegrowania z oknem z opcją pokrywy rewizyjnej otwieranej od czoła lub od spodu
- skrzynki i prowadnice wykonane z wysokoudarowego PVC
- możliwość zastosowania zintegrowanej moskitiery
- wyjątkowo prosty montaż oraz stabilna konstrukcja
- kompatybilność ze wszystkimi systemami profili aluplast oraz innych producentów systemów okiennych z PVC, aluminium i drewna
- dostępna w szerokiej palecie folii dekoracyjnych
- możliwość wykorzystania wyłącznie lameli MINI
- docieplony boczek
- spełnia wymagania normy EnEV 2014

# Roleta nakładana

## RNS

- klasyczne rolety do zintegrowania z oknem
- skrzynki i prowadnice wykonane z wysokoudarowego PVC
- pokrywa rewizyjna otwierana tradycyjnie od czoła, wewnątrz pomieszczenia
- łatwo demontowalny mechanizm wewnętrzny
- możliwość zastosowania zintegrowanej moskitiery
- wyjątkowo prosty montaż oraz stabilna konstrukcja
- kompatybilność ze wszystkimi systemami profili aluplast oraz innych producentów systemów okiennych z PVC, aluminium i drewna

UWAGA: nie spełnia norm EnEV 2014!

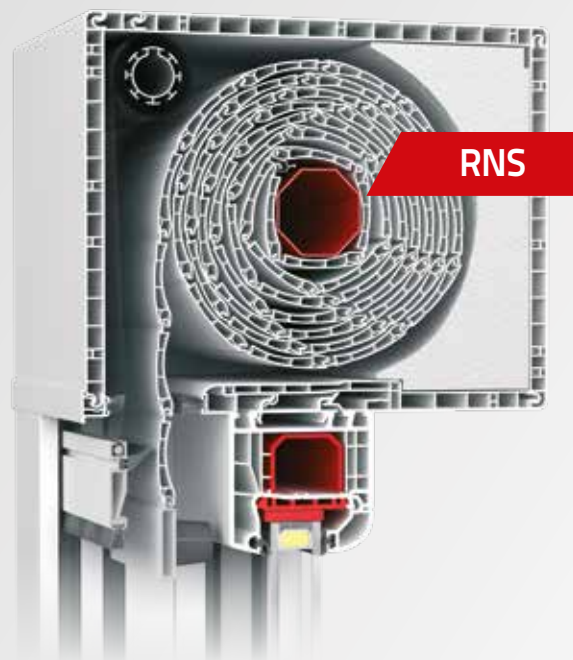

# Roleta nakładana

## RNK/B

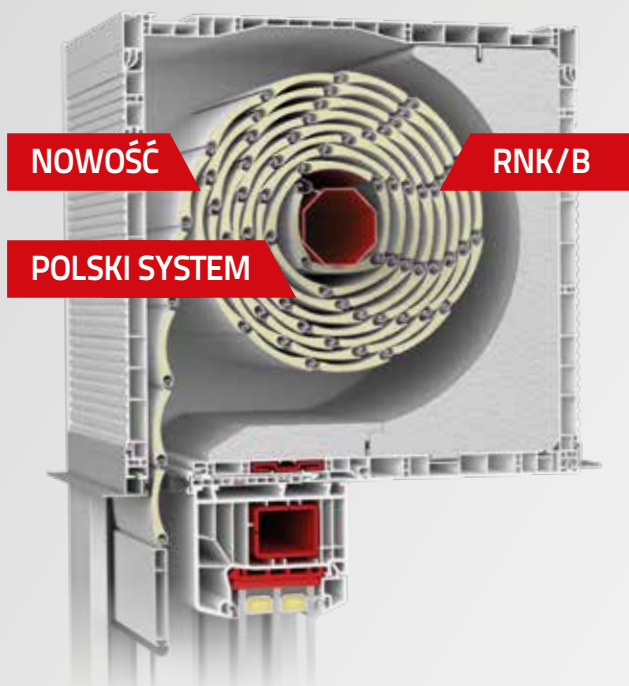

- rolowana moskitiera umieszczona pomiędzy oknem a pancierzem stanowiącym dodatkową ochronę siatki
- estetyczna pokrywa rewizyjna z funkcjonalnym zamkiem umieszczona od dołu skrzynki
- różne możliwości zabudowy rolety
- różne ocieplenia skrzynki rolety pozwalające na optymalne dopasowanie do warunków klimatycznych
- produkcja elementów PVC oparta na przyjaznych dla środowiska stabilizatorach bezołowiowych
- możliwość sterowania roletą za pomocą napędów elektrycznych lub manualnych
- konstrukcja systemu pozwalająca na wykonywanie zestawów rolet w jednej skrzynce
- trzy wysokości skrzynek rolety: 165 mm, 205 mm oraz 245 mm o głębokości 255 mm, pozwalających na dopasowanie do różnych wielkości okien i drzwi
- skrzynka rolety dostępna w wersji z moskitierą lub bez moskitiery



## System żaluzji fasadowych **RNK/F**



- rozwiązanie na bazie skrzynki nakładanej RNK/E, do zabudowy od wewnątrz i zewnątrz
- skrzynki i prowadnice wykonane z wysokoudarowego PVC
- łatwo demontowalna kurtyna żaluzji
- wyjątkowo prosty montaż oraz stabilna konstrukcja dzięki specjalnym kątownikom mocującym, które podtrzymują ciężar skrzyni
- kompatybilność ze wszystkimi systemami profili aluplast oraz innych producentów systemów okiennych z PVC, aluminium i drewna
- dostępny w szerokiej palecie folii dekoracyjnych
- docieplony boczek

Spełnia wymagania normy EnEV 2014

## Roleta adaptacyjna RAK/E

- system rolet adaptacyjnych przeznaczony do zabudowy
- konstrukcja w całości wykonana z aluminium (skrzynka, boki, prowadnice)
- rewizja płaska od dołu skrzyni
- szeroka gama kolorów z palety RAL (tylko dolna część skrzynki)
- dostępne wykończenie w okleinie złoty dąb (23), orzech (27), ciemny dąb (06), winchester (95)
- dostępne wielkości skrzynek: 137, 165, 180, 205 mm
- możliwość zastosowania zintegrowanej moskitiery

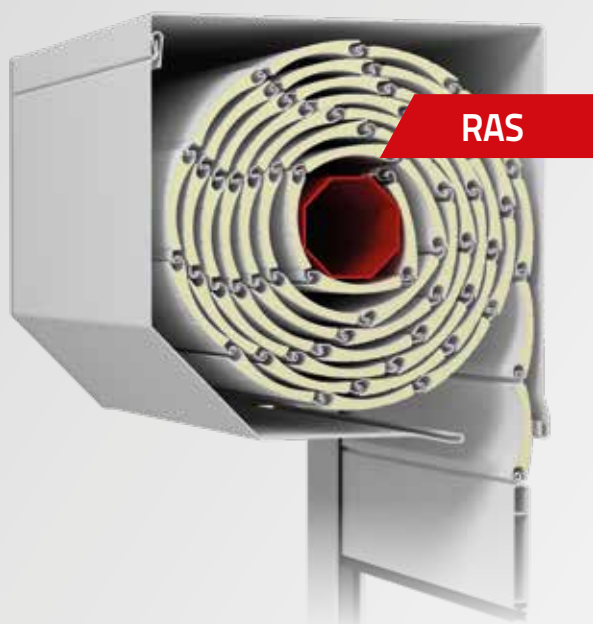

## Roleta adaptacyjna RAS

- najpopularniejszy system rolet adaptacyjnych z blachy giętej
- konstrukcja w całości wykonana z aluminium (skrzynka, boki, prowadnice)
- rewizja pod kątem 45 stopni
- przeznaczony do instalacji również w budynkach z zamontowanymi wcześniej oknami
- szeroka gama kolorów z palety RAL w elementach skrzynki
- dostępne kolory drewnopodobne lakierowane: mahoń, orzech, złoty dąb
- dostępne wielkości skrzynek: 125, 137, 150, 165, 180, 205 mm
- możliwość zastosowania zintegrowanej moskitiery



## Roleta adaptacyjna RAR/R

- system rolet adaptacyjnych z blachy giętej o zaokrąglonej rewizji
- konstrukcja w całości wykonana z aluminium (skrzynka, boki, prowadnice)
- przeznaczony do instalacji również w budynkach z zamontowanymi wcześniej oknami
- szeroka gama kolorów z palety RAL w elementach skrzynki
- dostępne wielkości skrzynek: 137, 165, 180, 205 mm
- możliwość zastosowania zintegrowanej moskitiery



woodec –  
inspirowane  
naturą

## Opcje designu

Najpiękniejsze sposoby wykończenia

SHEFFIELD OAK CONCRETE

SHEFFIELD OAK ALPINE

TURNER OAK MALT



## okleiny woodec: dla pełnego odczucia

Wiernie zachowany wygląd prawdziwego drewna ze wszystkimi praktycznymi zaletami okna z tworzywa sztucznego: oto, co oferuje nowa powierzchnia woodec, która nie tylko jest trudna do odróżnienia wizualnie od naturalnego materiału, ale również jej struktura odzwierciedla drewno.



## Kolory aluplast: feeria barw

TAK JAK CORAZ BARDZIEJ KOLOROWY STAJE SIĘ ŚWIAT WOKÓŁ NAS, TAK TEŻ SUKCESYWNIE ZWIĘKSZA SIĘ POPULARNOŚĆ I UDZIAŁ W RYNKU OKIEN KOLOROWYCH.

Obok kształtu duży wpływ na oddziaływanie estetyczne okien i drzwi ma ich kolor. Jest on elementem fascynacji zarówno klientów kupujących okna, jak i architektów, którzy dzięki temu mogą nadać odpowiedni akcent projektowanym budynkom. Teraz możecie Państwo w prosty sposób dopasować, wybierać i podglądać jak kolory poszczególnych elementów budowlanych współgrają ze sobą dzięki Konfiguratorowi Kolorów aluplast.

Zeskanuj kod  
i wypróbuj konfigurator  
kolorów już teraz!





## aluskin dla szlachetnego wyglądu

Elegancki wygląd nakładek aluminiowych jest wyjątkowo na czasie. Firma aluplast wierzy w inteligentne połączenie PVC i aluminium. Wyposażenie okien PVC w zewnętrzne nakładki aluminiowe łatwo zapinane na lico profilu daje wachlarz korzyści, których nie może zaoferować standardowe okno aluminiowe. Wynikiem tego połączenia jest wysokiej jakości produkt łączący w sobie atrakcyjny design, indywidualny styl oraz doskonałe właściwości cieplne.

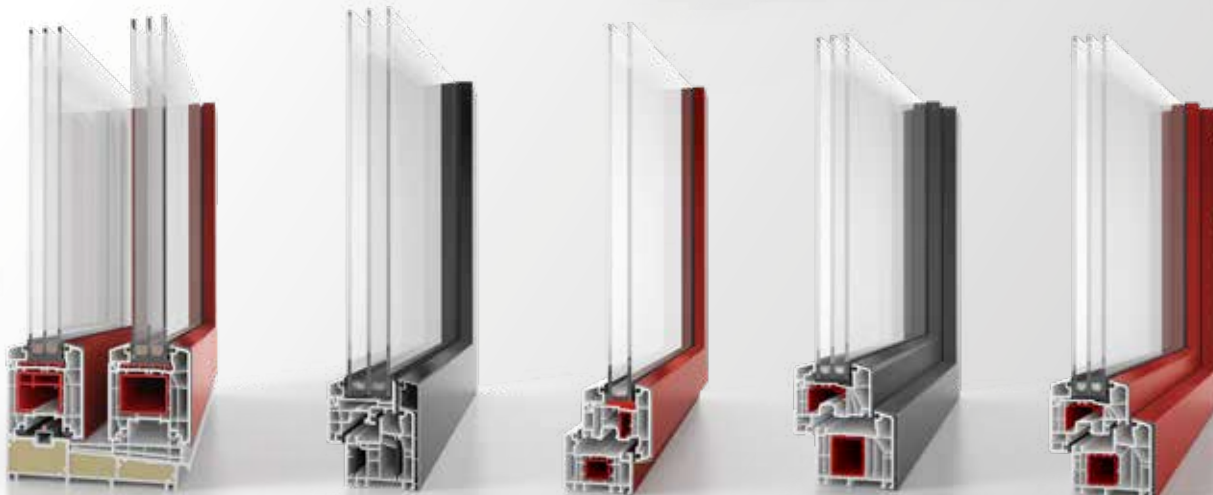

# Folie dekoracyjne: indywidualny wygląd okna

DLA TYCH, KTÓRZY LUBIĄ DREWNIANE OKNA, ALE NIE CHCĄ MALOWAĆ OKIEN CO KILKA LAT, LICZNE FOLIE DEKORACYJNE ALUPLAST TO DOBRY WYBÓR, PONIEWAŻ ŁĄCZĄ W SOBIE NATURALNY WYGLĄD DREWNA Z NIESKOMPLIKOWANĄ ŁATWOŚCIĄ PIELĘGNACJI PVC.



biel (PVC)

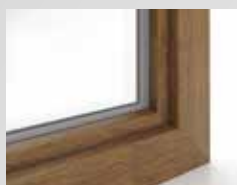

ap01 dąb specjalny



ap02 dąb naturalny



ap05 mahoń



ap06 ciemny dąb



ap11 daglezja



ap15 oregon III



ap19 turner oak malt  
(woodec)



ap20 sheffield oak alpine  
(woodec)



ap21 sheffield oak concrete  
(woodec)



ap23 złoty dąb



ap27 orzech



ap28 walnuss terra

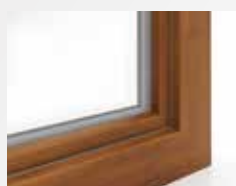

ap29 walnuss amaretto



ap30 ciemny zielony  
RAL 6009 (zbliżony)



ap32 ciemny czerwony  
RAL 3011 (zbliżony)



ap33 palisander  
RAL 8022 (zbliżony)



ap34 szary  
RAL 7001 (zbliżony)



ap40 antracytowy szary  
RAL 7016 (zbliżony)



ap41 stalowy niebieski  
RAL 5011 (zbliżony)



ap42 szary agatowy

ap43 zielony  
RAL 6005 (zbliżony)ap44 biały  
RAL 9010 (zbliżony)ap47 brylantowy niebieski  
RAL 5007 (zbliżony)ap50 kremowy  
RAL 9001 (zbliżony)

ap52 brzoza

ap60 antracytowy szary  
struktura piasku  
RAL 7016 (zbliżony)ap61 szary  
struktura piasku  
RAL 7001 (zbliżony)ap62 bazaltowy szary  
RAL 7012 (zbliżony)ap63 szczotkowane  
aluminium  
RAL 9022 (zbliżony)ap65 szary kwarcowy  
struktura piasku  
RAL 7039 (zbliżony)

ap69 ciemny grafitowy



ap71 jet black matt



ap75 dąb sheffield jasny

ap79 alux db  
DB 703 (zbliżony)

ap86 biały papirusowy



ap87 szary beżowy



ap88 szary kwarcowy



ap89 czarnobrązowy



ap90 szary jedwabisty



ap91 betonowy szary



ap93 dąb sheffield brązowy



ap94 dąb sheffield szary



ap95 dąb khaki

UWAGA: odwzorowanie kolorów przedstawionych powyżej może różnić się od wyglądu okleiny w rzeczywistości. Aby ustalić faktyczny wygląd okleiny należy użyć wzornika próbek folii dekoracyjnych aluplast.



# Czysta elegancja

w antracycie

W OSTATNICH LATACH WYRAŹNIE ZMIENIA SIĘ SPOSÓB MYŚLENIA O ARCHITEKTURZE. ZNAJDUJE TO PRZEDE WSZYSTKIM SWÓJ WYRAZ W POSZUKIWANIU ZARÓWNO W PROJEKCIE BUDYNKU, JAK I W ZASTOSOWANYCH W NIM PRODUKTACH ROZWIĄZAŃ POZWALAJĄCYCH NADAĆ TYM OBIEKTOM WYJĄTKOWY I INDYWIDUALNY CHARAKTER. WYRAŹNIE ZMIENIAJĄ SIĘ TEŻ PREFERENCJE DOTYCZĄCE KOLORÓW, WŚRÓD KTÓRYCH ZACZYNAJĄ DOMINOWAĆ PRZEDE WSZYSTKIM KOLORY ANTRACYTOWE, BAZALTOWE ORAZ RÓŻNE ODCIENIE SZAROŚCI.



## Najszerza oferta profili w wariancie z antracytowym rdzeniem.

Odpowiadając na trendy wprowadzamy do oferty systemów IDEAL 4000, IDEAL 7000, IDEAL 8000, aluplast intertec, Smart-slide i HST 85mm profile o antracytowym rdzeniu, co pozwoli na jeszcze lepsze dopasowanie okien do modnych i nowoczesnych aranżacji. Poprzez antracytowy rdzeń mamy możliwość, w przypadku okien dwustronnie okleinowanych, uzyskania jednolitej kolorystyki w całym przekroju profilu. Tym samym okna jeszcze lepiej wkomponują się w nowoczesne aranżacje wnętrz i elewacji.



IDEAL 4000



IDEAL 7000



aluplast intertec 85



IDEAL 8000



Smart-slide



HST 85 MM

GRUPA ALUPLAST

# ALUPLAST NA ŚWIECIE

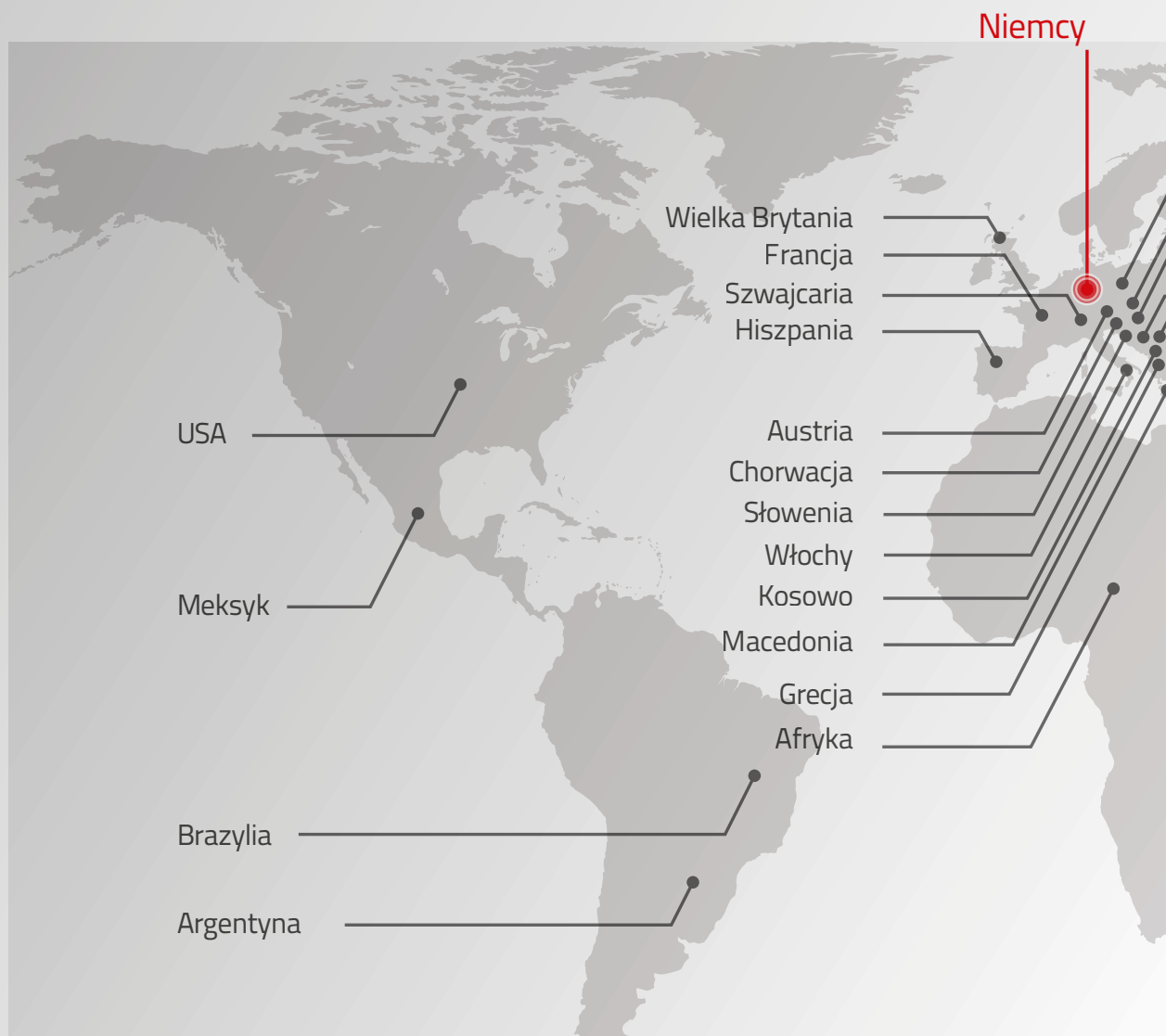

**LEPSI RAZEM. SILNIEJSI RAZEM.**

W czasach globalizacji i otwartych granic sieć sprzedaży aluplast oferuje systemową strategię sukcesu, pozwalając pewnie patrzeć w przyszłość.



GRUPA ALUPLAST OD 1982 ROKU ZAJMUJE SIĘ ROZWOJEM, PRODUKCJA I SPRZEDAŻĄ WYSOKIEJ JAKOŚCI, ZAAWANSOWANYCH TECHNICZNIE SYSTEMÓW OKIENNYCH Z PVC, ZALICZAJĄC SIĘ DO GRONA NAJWIĘKSZYCH MAREK W EUROPIE. OBECNIE GRUPA ALUPLAST, REPREZENTOWANA JEST PRZEZ 24 ODDZIAŁY PRODUKCYJNE I PRZEDSTAWICIELSTWA, POPRZEZ KTÓRE JESTEŚMY OBECNI W PONAD 80 KRAJACH NA CAŁYM ŚWIECIE.

